

***Phonographie : la musique enregistrée  
comme objet d'études musicologiques***

UFR Musique et musicologie, Université Paris-Sorbonne  
Institut de recherche en musicologie (IReMus UMR 8223)

**Le marché français de la musique  
enregistrée avant 1914**

**Artistes, industriels, cylindres, disques et droit d'auteur**



**Henri CHAMOUX**

**LARHRA UMR5190 / ENS de Lyon**

**13 décembre 2017**



] = 1μm

*Aspergillus flavus*

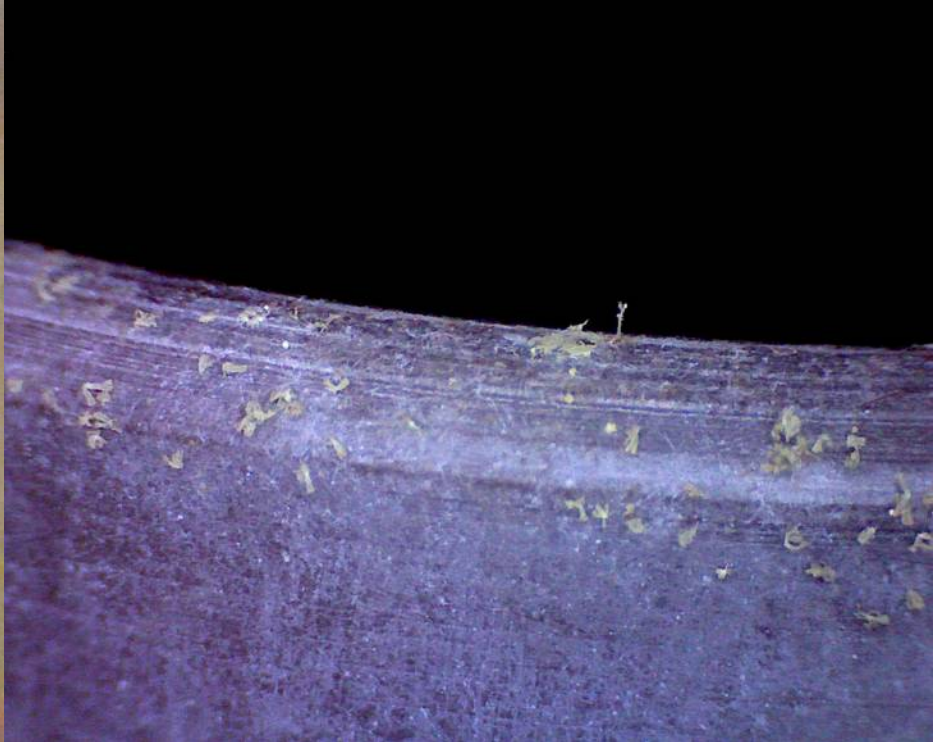



Eviter de prendre les cylindres a pleines mains pour ne pas détériorer l'inscription. Les **manœuvrer** en mettant deux doigts à l'intérieur, comme l'indique la **figure ci-dessous**.

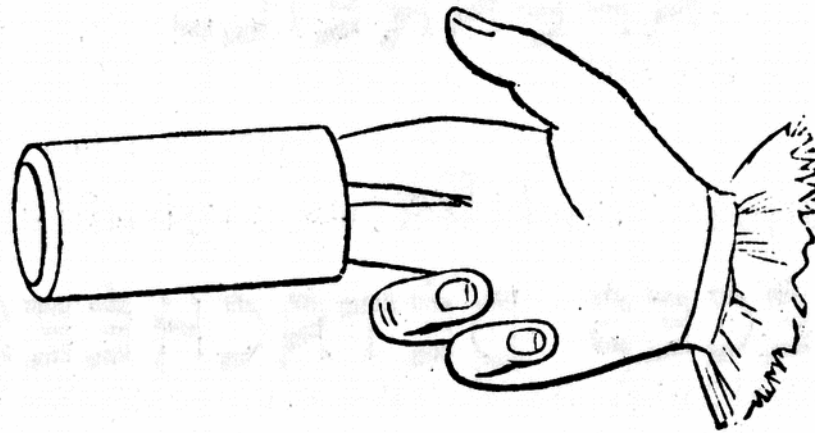

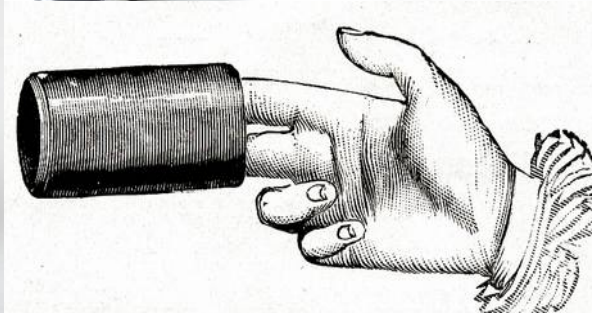



Vibroscope de Jean-Marie Constant Duhamel (1797-1872)  
Fabrication : *Antoine Bianchi à Paris et à Toulouse* (vers 1845)  
Appareil décrit en 1840 dans un compte-rendu de l'Acad.  
des sciences. Coll. part., photos HC.





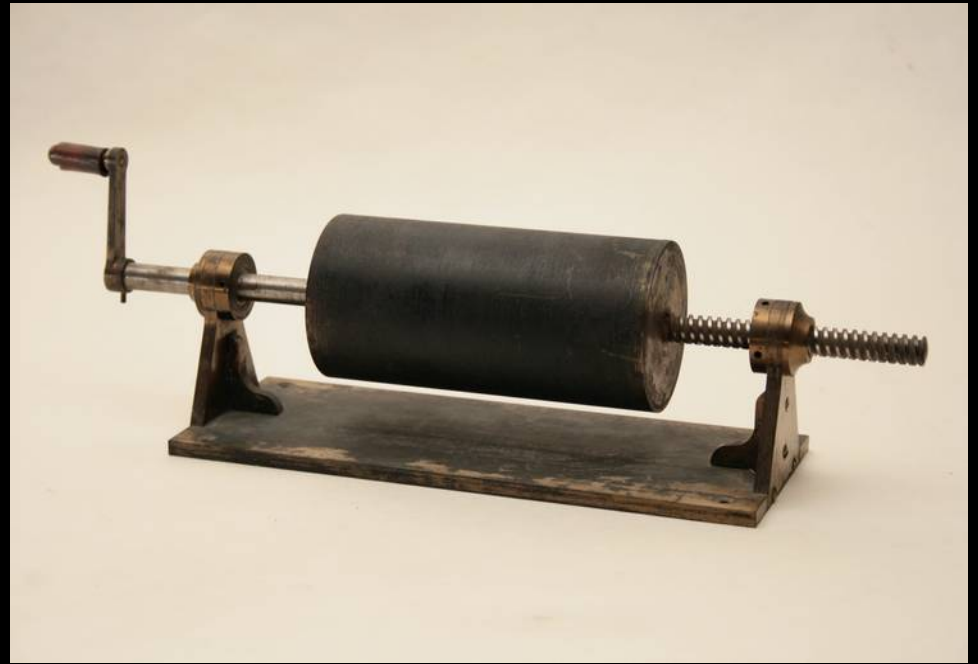

Autres modèles de vibrosopes de Duhamel, 2e moitié du XIXe siècle, coll. part., photos HC.

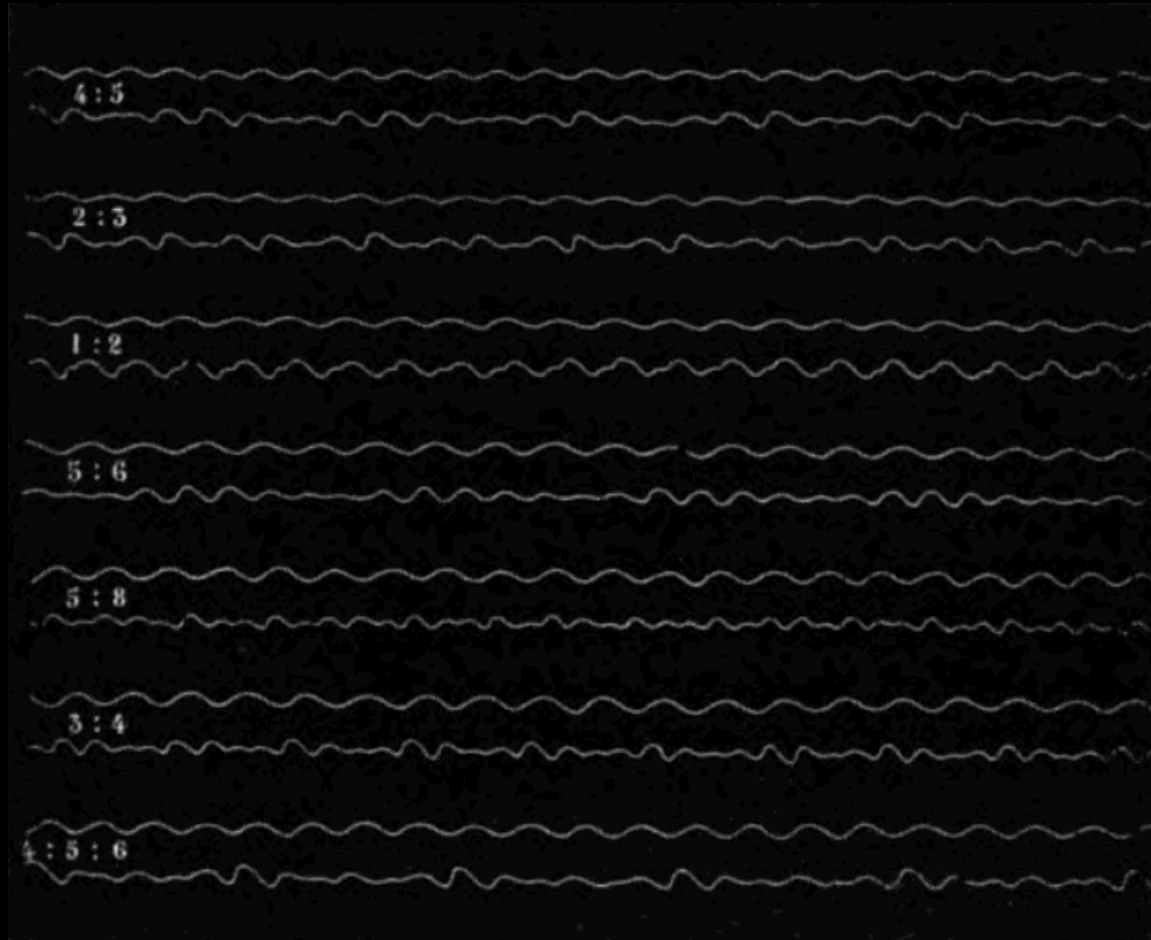

Plusieurs phonogrammes résultant de la superposition de deux ondes sinusoïdales provenant de différents diapasons [1868]. Jules Jamin, Edmond Bouty, *Cours de physique de l'École Polytechnique*, ed. 2, vol. 2, p. 629 (fig. 515).



Édouard-Léon Scott de Martinville, dessin (1857) conservé à l'Académie des Sciences

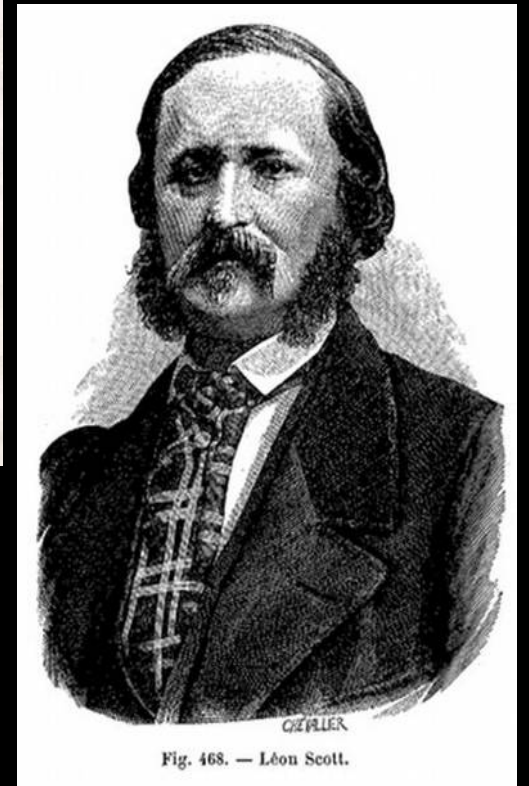
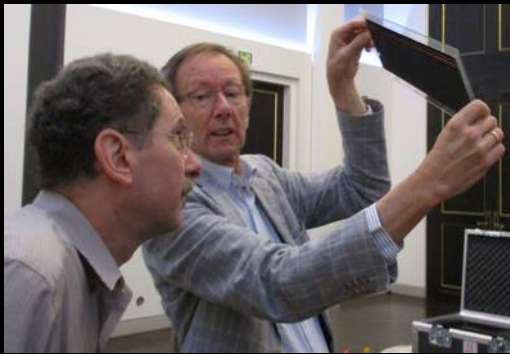

Fig. 468. — Léon Scott.



David Giovannoni,  
Laurent Scott de Marttinville  
Anton Stoelwinder et la  
reproduction du  
phonographe à plaque  
horizontale,  
à la Société d'encouragement  
17 septembre 2016.



Édouard-Léon Scott de Martinville, dessin (1857) conservé à  
l'Académie des Sciences

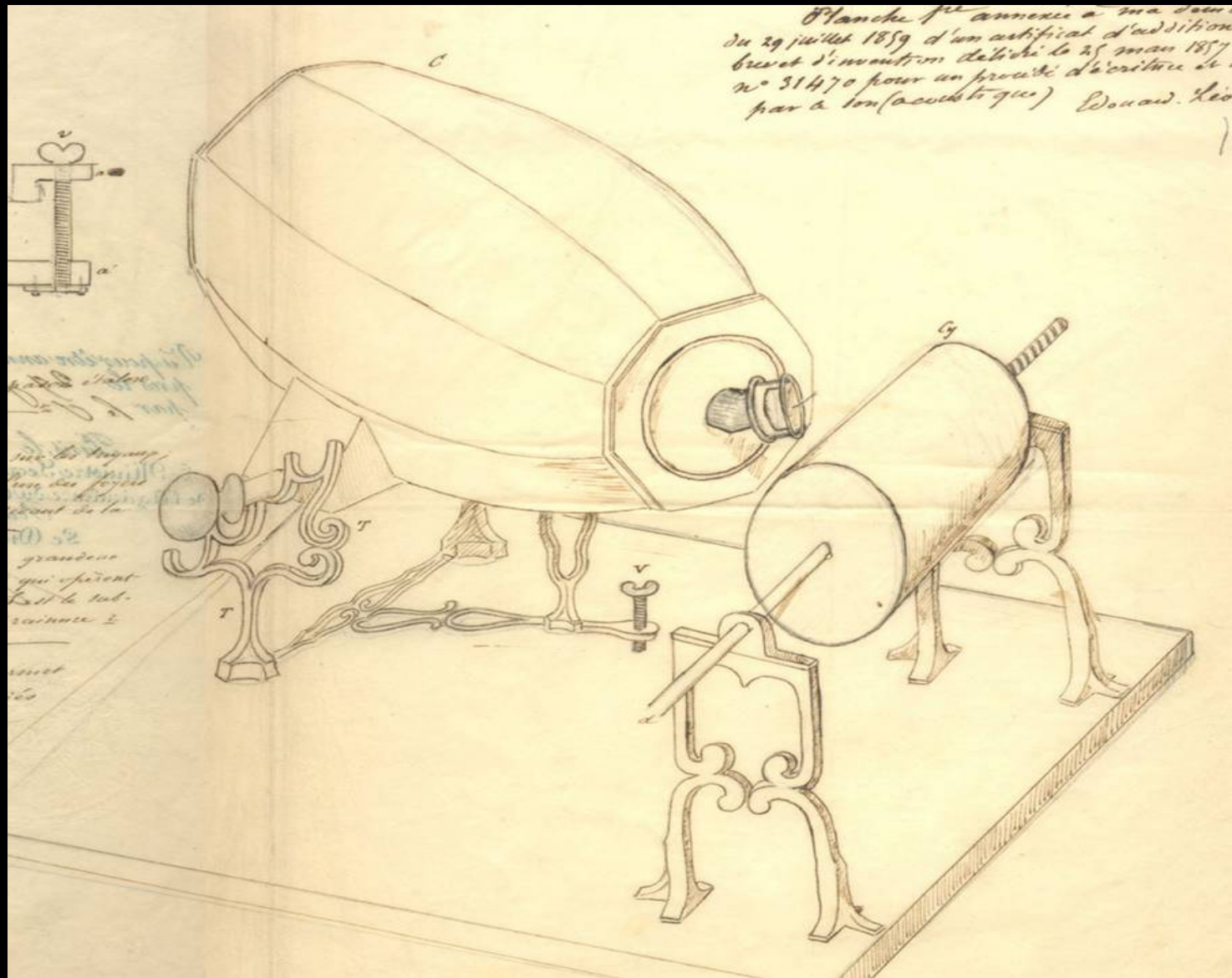

Édouard-Léon Scott de Martinville,  
dessin du certificat d'addition (1859)  
au brevet d'invention. n° 17897 / 31470, INPI (1857).

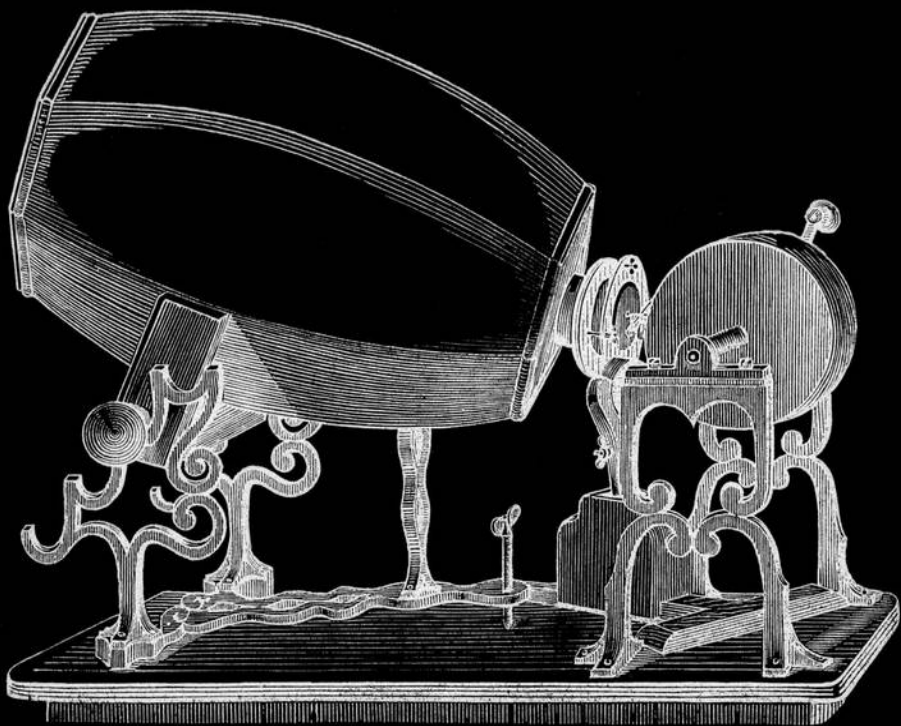

Le phonautographe de Scott.  
Franz Josef Pisko : *Die neueren Apparate der Akustik*  
(Vienne, 1865), p. 73.

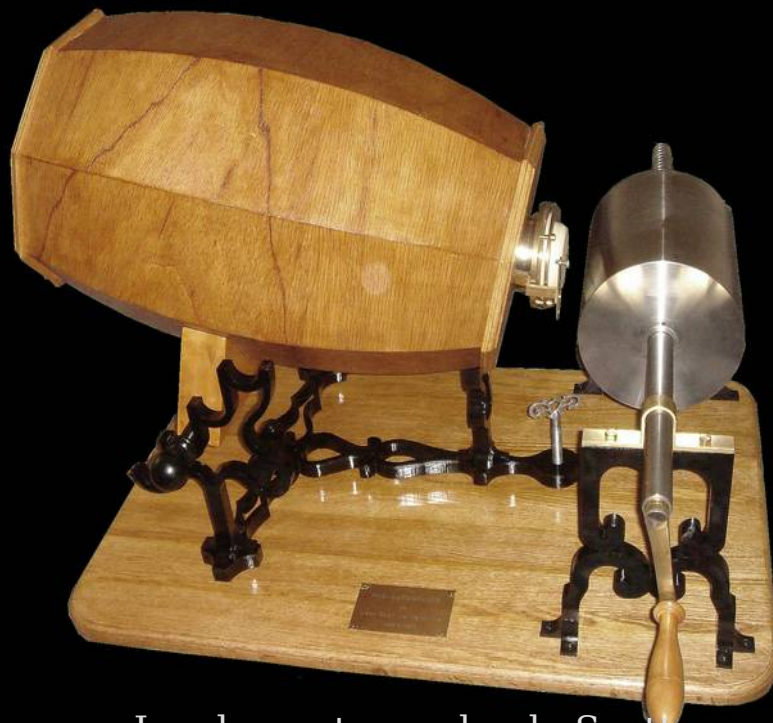

Le phonautographe de Scott.  
Reproduction et photo  
par J.-P. Agnard (Canada, 2016).

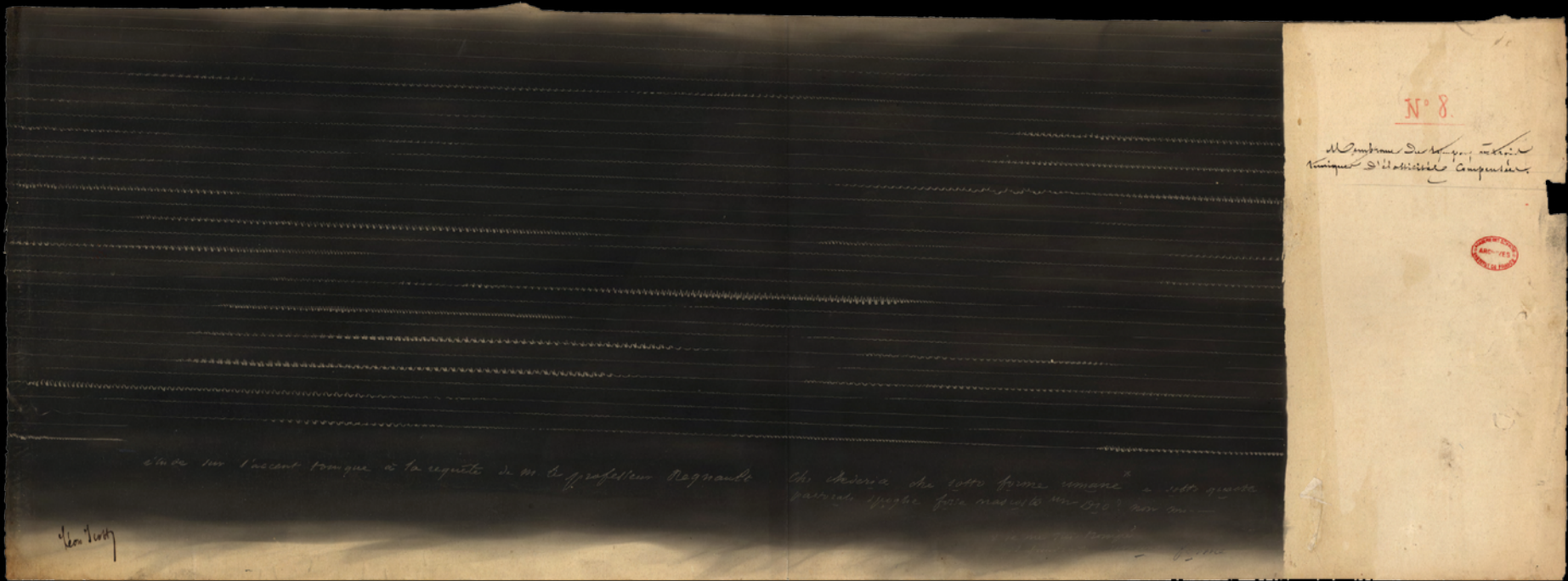

Édouard-Léon Scott de Martinville, *Inscription automatique des sons de l'air au moyen d'une oreille artificielle* (1861), planche n°8  
Manuscrit conservé à l'Académie des Sciences. Image : [www.firstsounds.org](http://www.firstsounds.org)



Édouard-Léon Scott de Martinville, dessin (1857)  
Manuscrit conservé à l'Académie des Sciences  
Image : [www.firstsounds.org](http://www.firstsounds.org)

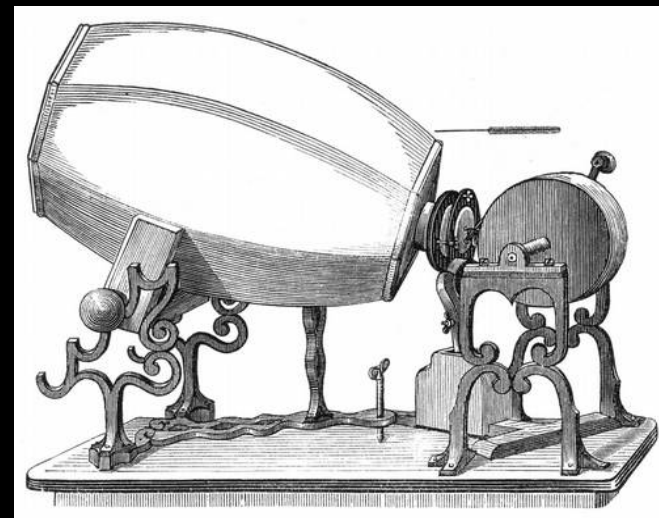

Le phonautographe de Scott.  
Franz Josef Pisko : *Die neueren Apparate der Akustik*  
(Vienne, 1865), p. 73.



Le phonautographe de Scott, entré en 1865 au Teyler Museum (Haarlem)



étude sur l'accent tonique à la requête de M. le professeur Regnaud

Ch. Uderica  
pastorale 2 pages

Ch. Uderica

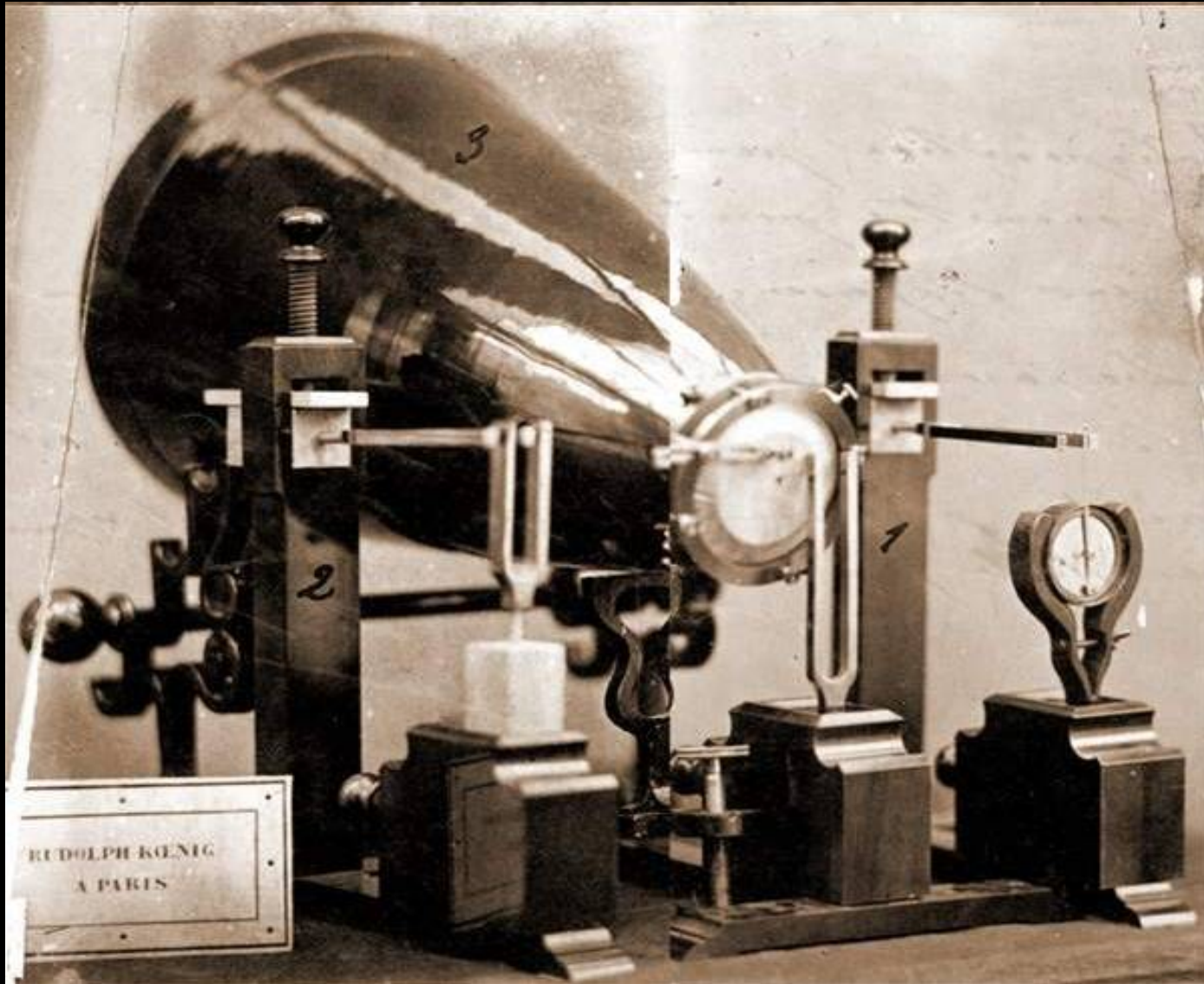

RUDOLPH KENIG  
A PARIS

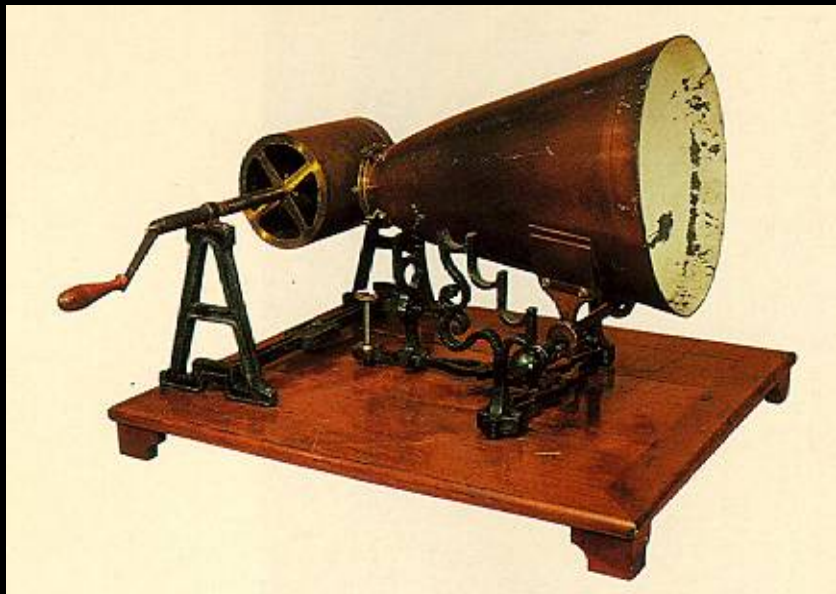

Le phonographe de Scott de la Smithsonian Institution, Washington DC.





L'hydropathe Charles Cros  
Caricature par Cabriol  
*Les hydropathes*, n° 3, 20 mars 1879



Charles Cros, savant et poète français  
Photographie par Nadar  
Coll. Archives Larbor



Édouard Manet : *La dame aux éventails* (1873)  
Nina de Villard (1843-1884). Salonnrière et poétesse française



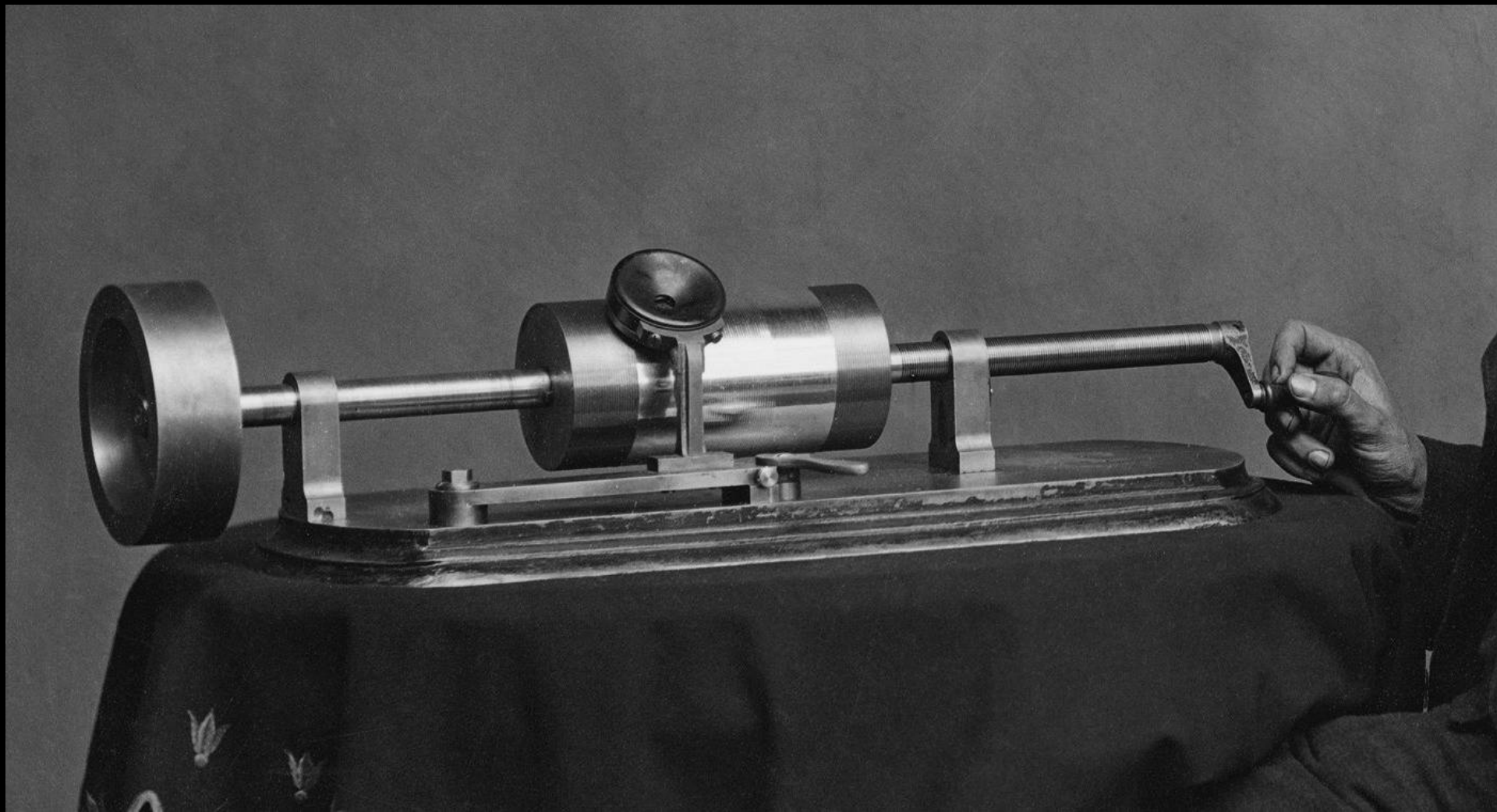

Thomas Alva Edison et son phonographe (détail). Photographie par Mathew Brady, 18 avril 1878  
Cliché cwpbh 04044 - <http://hdl.loc.gov/loc.pnp/cwpbh.04044> - Library of Congress Prints and Photographs

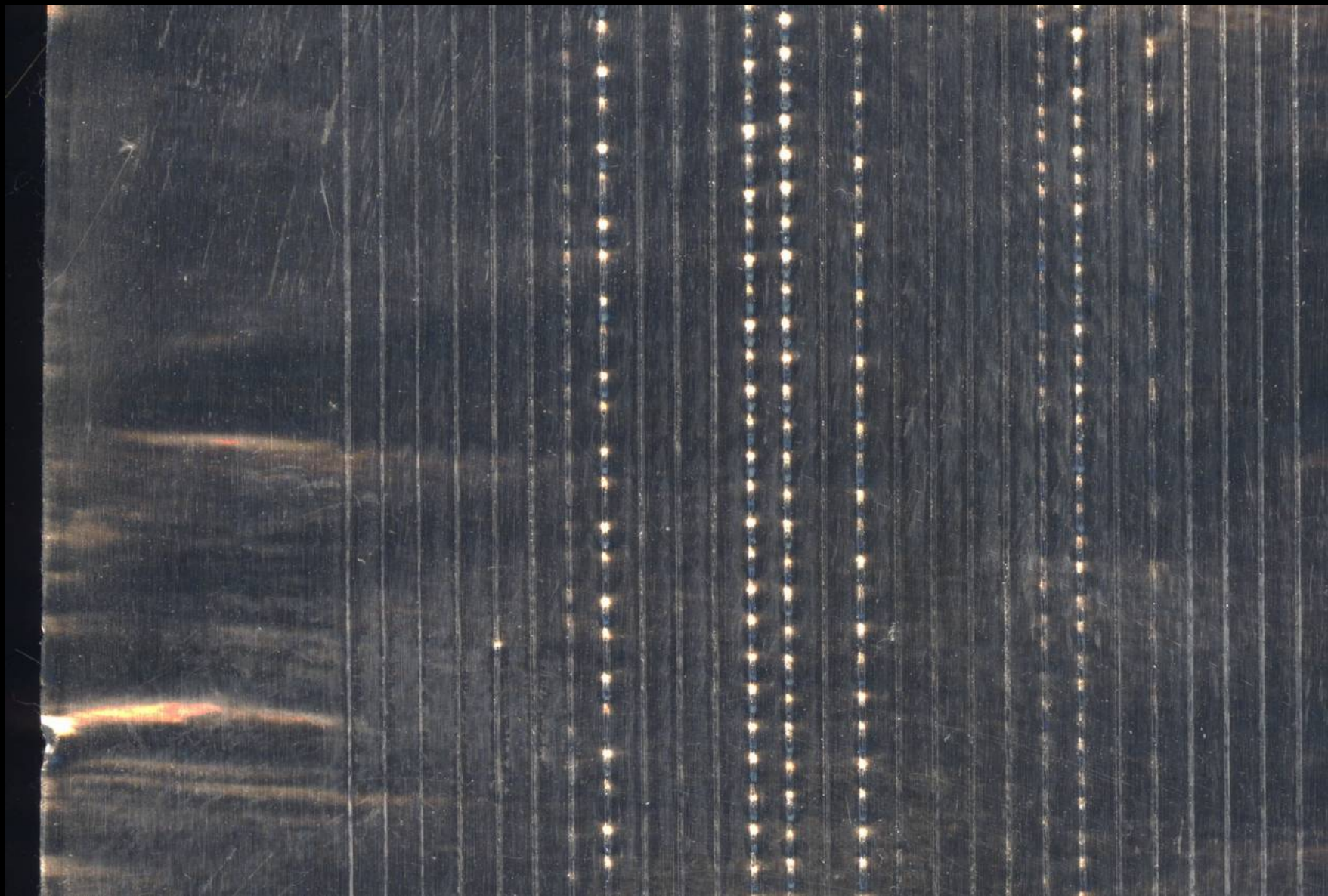

Sillon à gravure en montagnes russes, sur feuille d'étain, photo HC.



1 mm

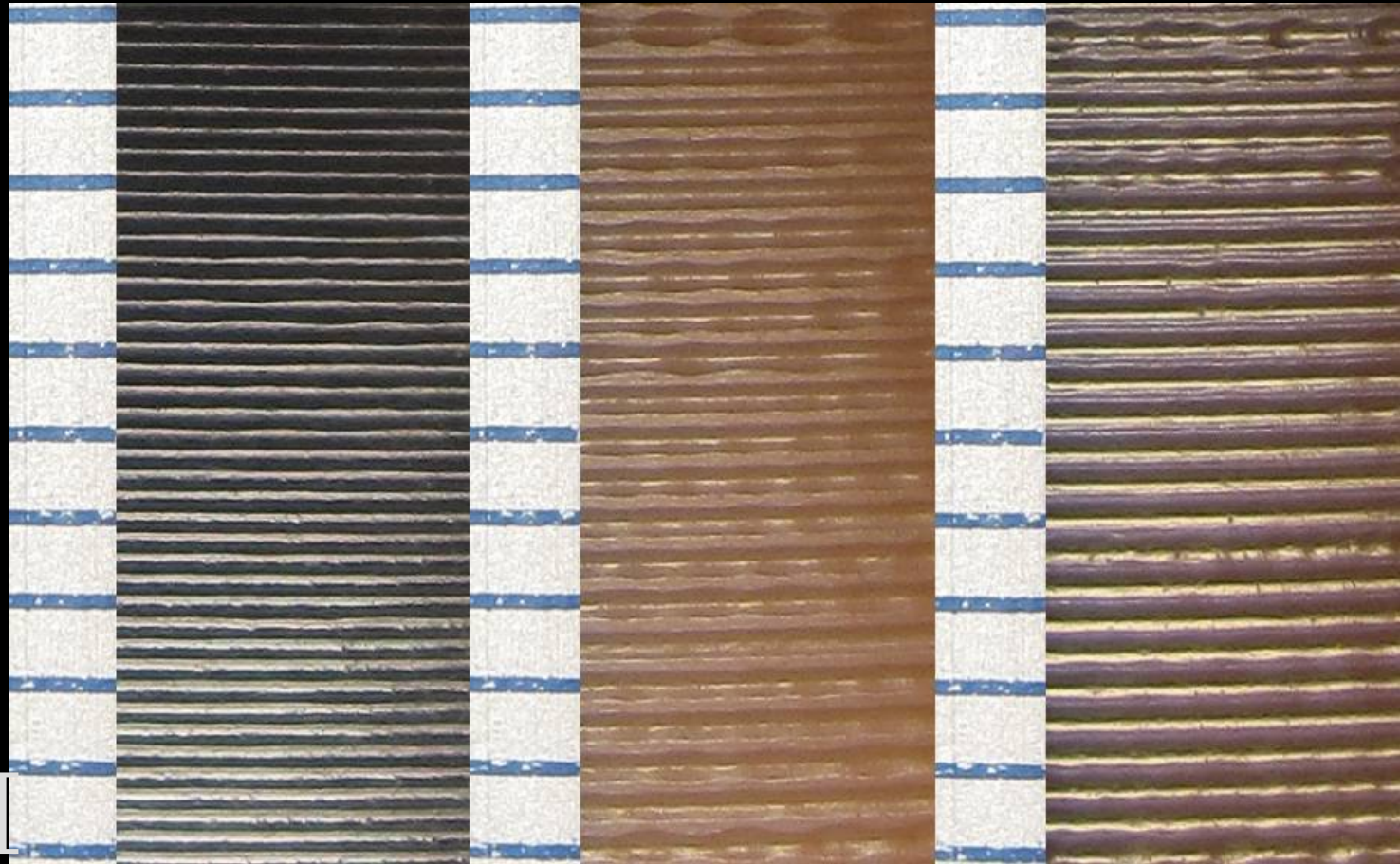

Cylindre moulé noir :  
100 TPI (spires / pouce)  
41 spires / cm

Phono-Cinéma-Théâtre :  
50 TPI  
20 spires / cm

Cylindre Le Samson - Lucien Vivès  
65 TPI  
25 spires / cm



Reproduction galvanoplastique d'un disque. Charles Sumner Tainter et Chichester Bell, Volta Laboratory, octobre 1881  
Smithsonian Institution, n° 312119  
Source : [www.firstsounds.org](http://www.firstsounds.org) - Photo Rich Strauss, Smithsonian

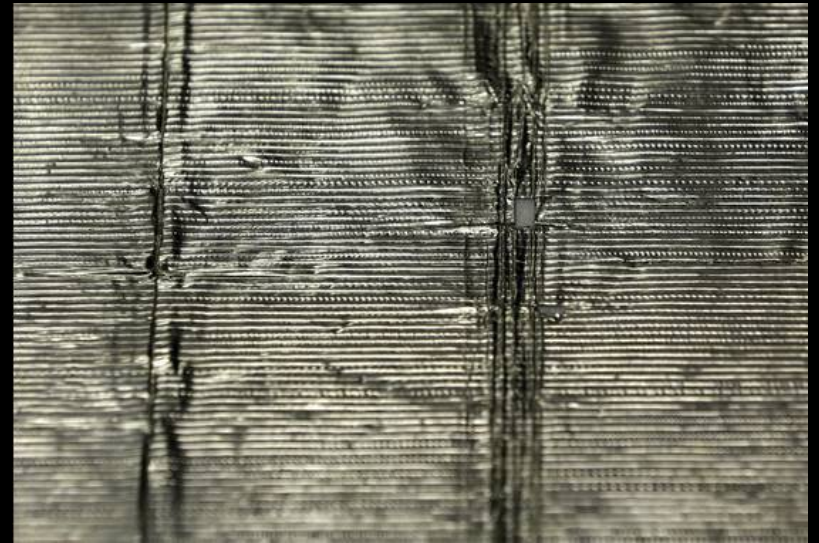
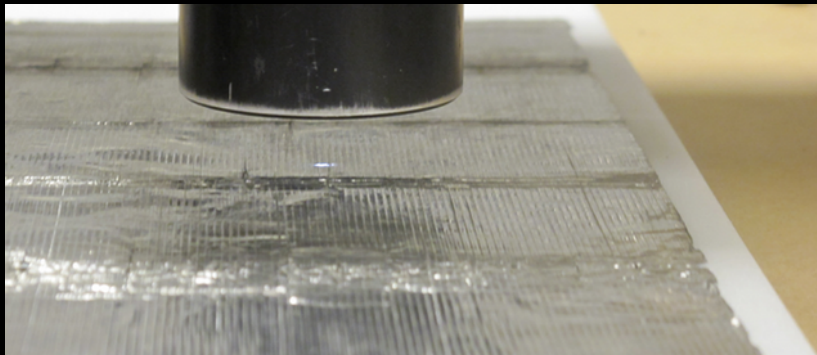
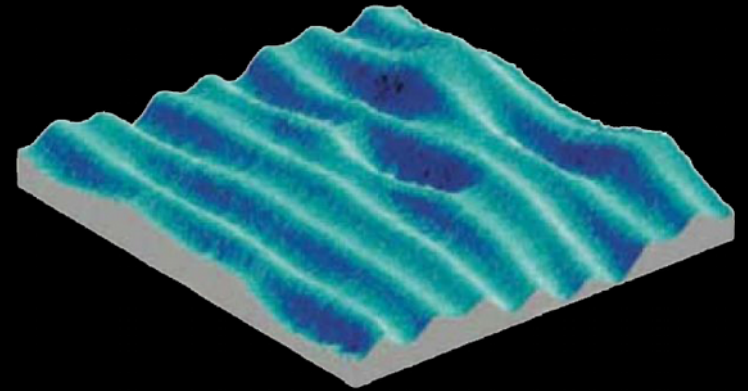
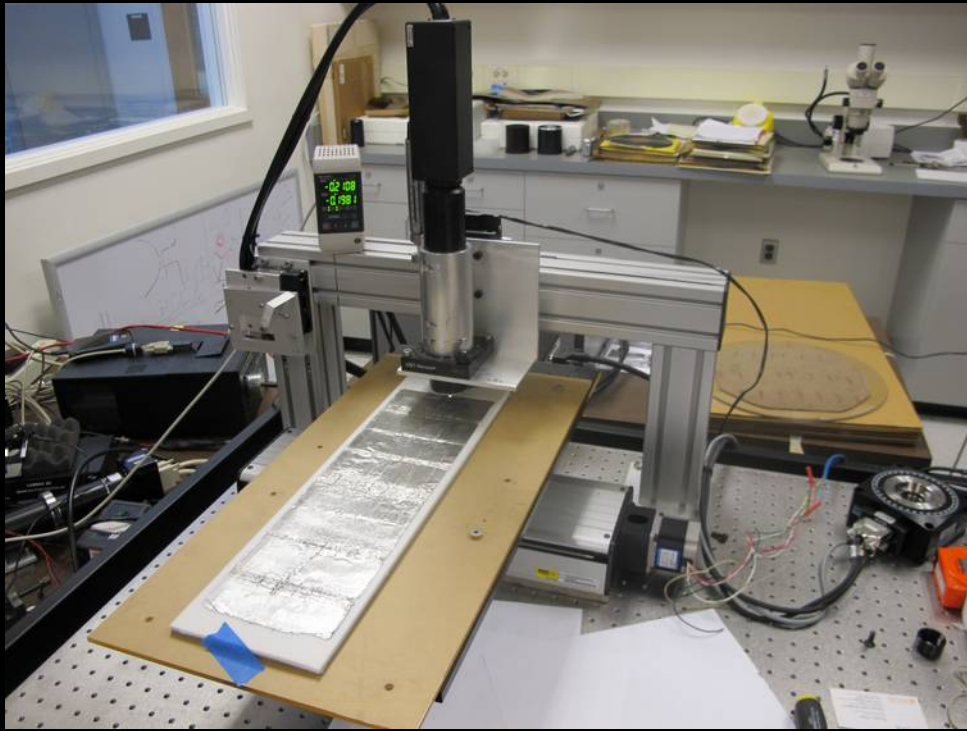

Lecture d'une feuille d'étain enregistrée en 1878, au moyen d'un microscope confocal  
Équipe de Carl Haber, Lawrence Berkeley National Laboratory, octobre 2012  
Source Binary Heap - <http://reaktorplayer.wordpress.com>



Emile Berliner  
(1851-1929)  
vers 1890



Emile Berliner  
(1851-1929)  
vers 1890



Gramophone et  
disques Berliner  
(1890)

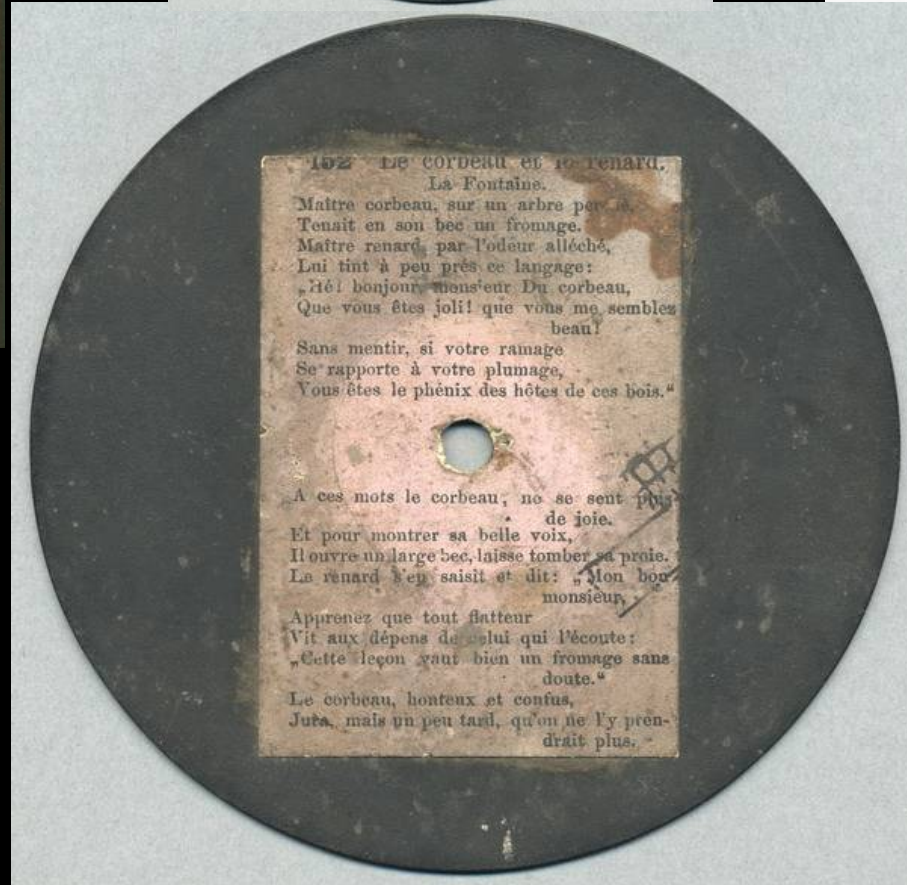



**25 Lords Prayer.**

Our Father, which art in Heaven,  
Hallowed be Thy Name. Thy kingdom  
come. Thy will be done in earth, as if  
is in Heaven. Give us this day our daily  
bread. And forgive us our trespasses, as  
we forgive them that trespass against us.  
And lead us not into temptation; but de-  
liver us from evil. For Thine is the king-  
dom the power, and the glory. For ever  
and ever. — Amen.

Patented England, Nov. 1887, May 1888.

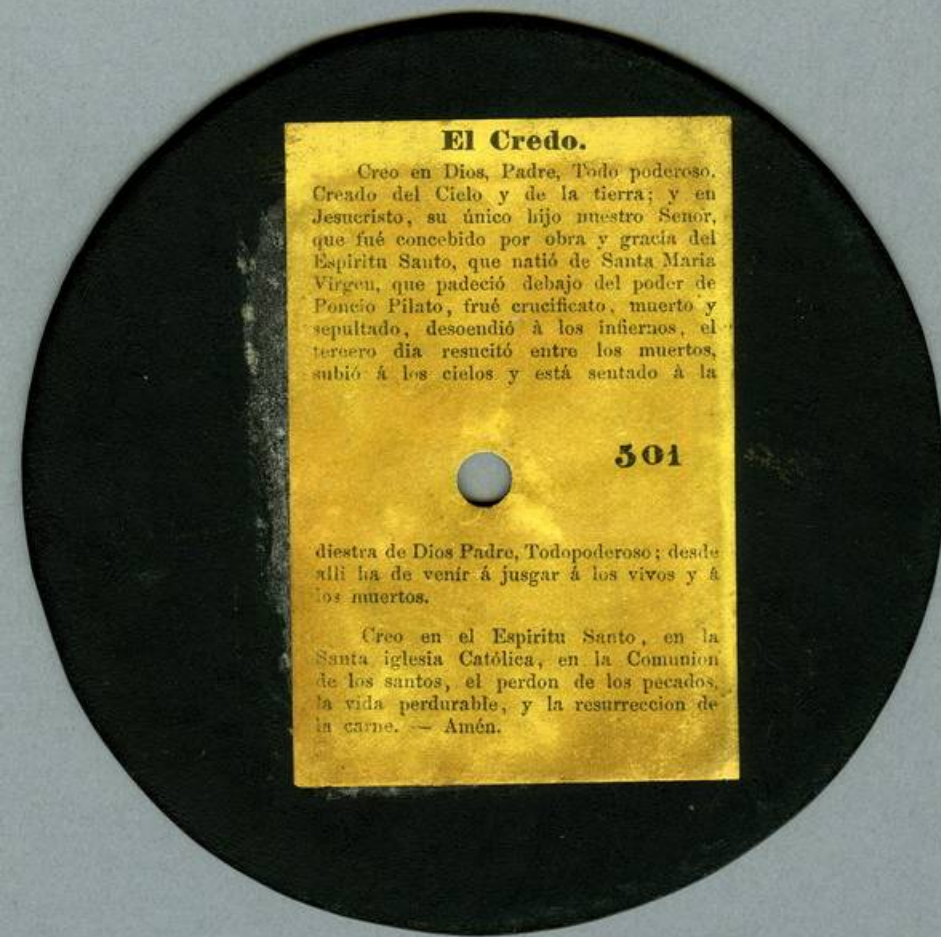

### El Credo.

Creo en Dios, Padre, Todo poderoso. Creado del Cielo y de la tierra; y en Jesucristo, su único hijo nuestro Señor, que fué concebido por obra y gracia del Espíritu Santo, que nació de Santa María Virgen, que padeció debajo del poder de Poncio Pilato, fué crucificado, muerto y sepultado, descendió a los infiernos, el tercero día resucitó entre los muertos, subió a los cielos y está sentado a la

301

diestra de Dios Padre, Todopoderoso; desde allí ha de venir a juzgar a los vivos y a los muertos.

Creo en el Espíritu Santo, en la Santa iglesia Católica, en la Comunión de los santos, el perdón de los pecados, la vida perdurable, y la resurrección de la carne. — Amén.

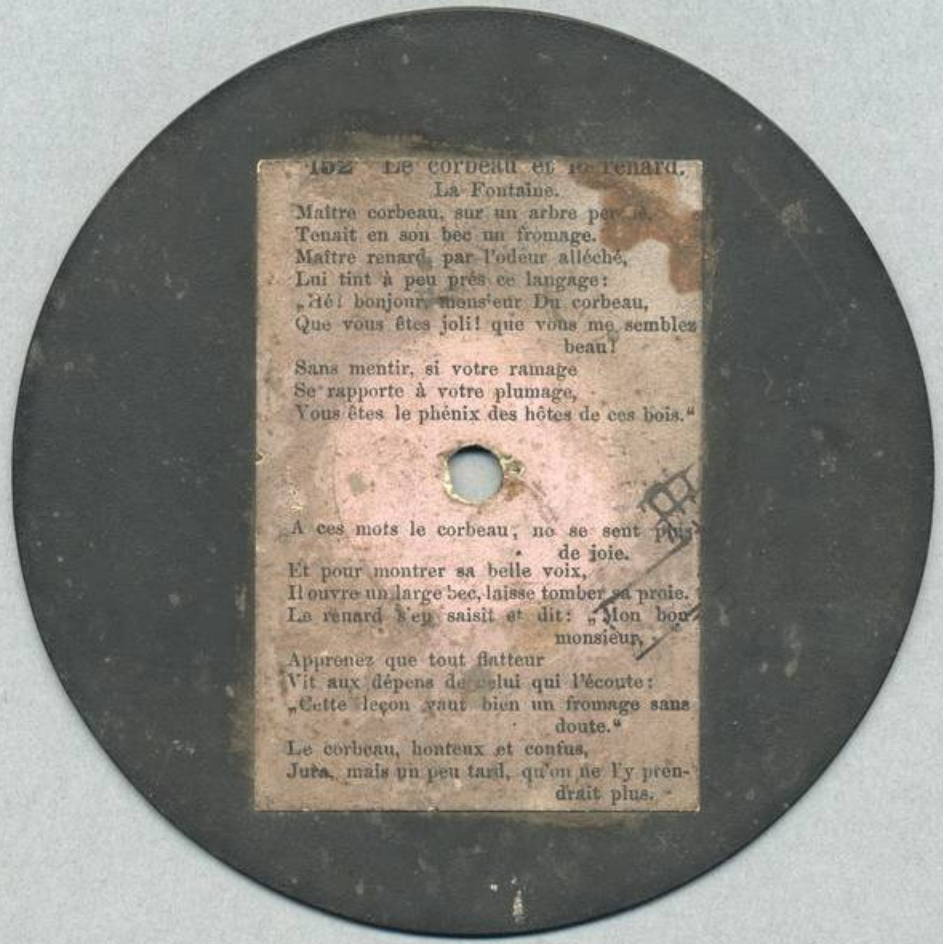

152 LE CORBEAU et le renard.  
La Fontaine.

Maître corbeau, sur un arbre perché,  
Tenait en son bec un fromage.  
Maître renard, par l'odeur alléché,  
Lui tint à peu près ce langage:  
« Hé! bonjour, monsieur Du corbeau,  
Que vous êtes joli! que vous me semblez  
beau!  
Sans mentir, si votre ramage  
Se rapporte à votre plumage,  
Vous êtes le phénix des hôtes de ces bois. »

A ces mots le corbeau, ne se sentant plus  
de joie,  
Et pour montrer sa belle voix,  
Il ouvre un large bec, laisse tomber sa proie.  
Le renard s'en saisit et dit: « Mon bon  
monsieur,  
Apprenez que tout flatteur  
Vit aux dépens de celui qui l'écoute:  
« Cette leçon vaut bien un fromage sans  
doute. »  
Le corbeau, honteux et confus,  
Jura, mais un peu tard, qu'on ne l'y prendrait plus.





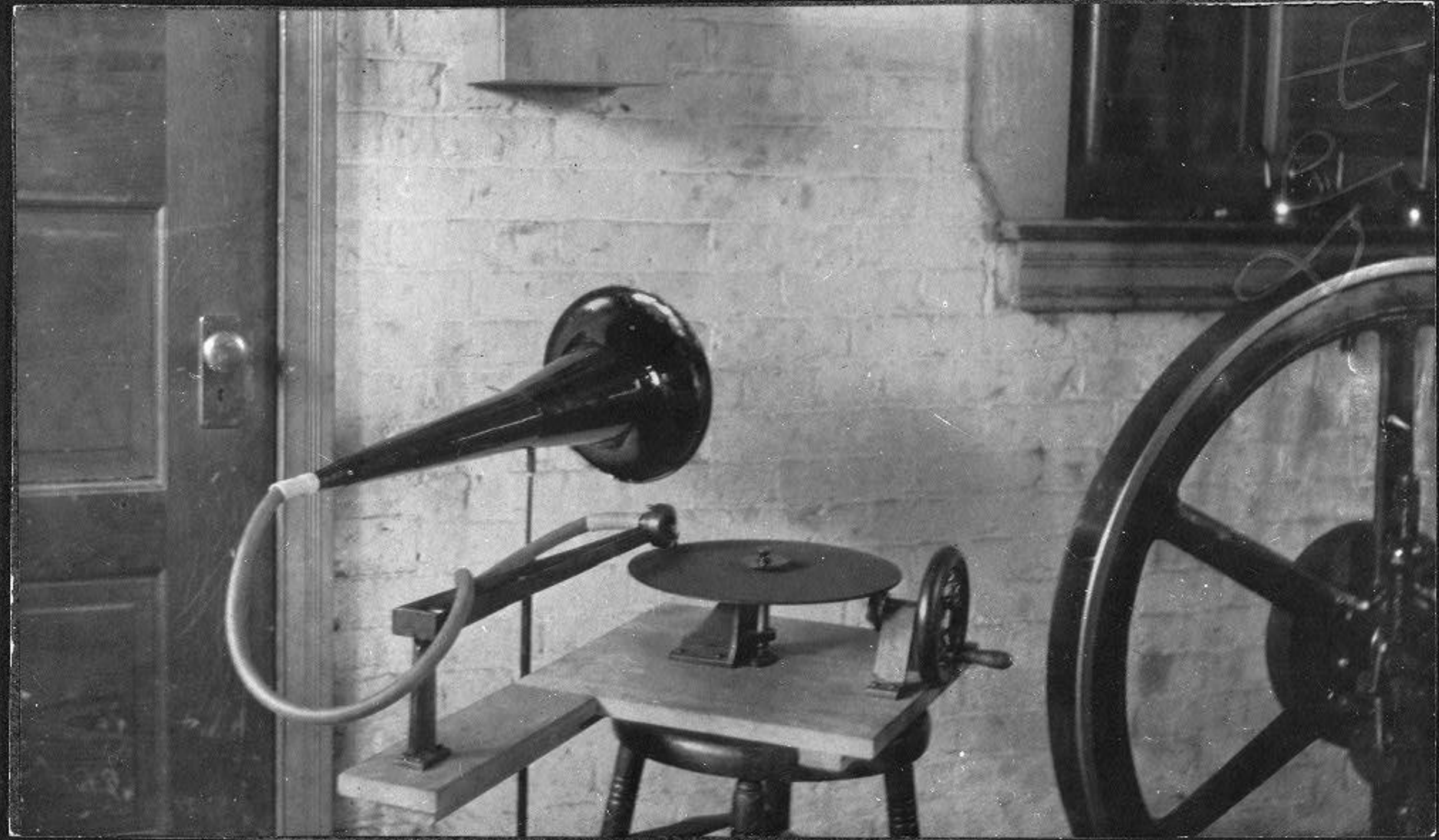





Matrice Berliner en zinc, diamètre 17cm.

9.21.98-



JAPANESE DANCE SHOP GIRL

PIANO SOLO

J. LEWIS

LONDON

Matrice Berliner 2 septembre 1898. Japanese Dance - Shop Girl, solo de piano par J. Lewis



LES MERVEILLES DE LA SCIENCE

# Phonographe EDISON

MODÈLE 1895

Monsieur SUREL, Directeur

## PROGRAMME CHOISI

Audition : 10 centimes

1792	La Marseillaise.	Romance de Martha.	1844
	La Levrette de la Marquise.	Dragons de Villars.	1856
	La Femme et la Pipe.	Adèle t'es Belle.	
	Ma Grosse Julie.	Carmen (Toreador).	1875
	Les Exploits d'un Trombonne.	Quand l'Oiseau chante.	
1893	Allume Allume.	Un Air de Mazurka.	
	Tyrolienne	Romance de Mignon.	1866
	Si vous le vouliez, Oh! Made <sup>lle</sup>	La Favorite.	1840
	Tout près du Moulin.	Cloches de Corneville.	1877
1892	Gardes Municipaux.	Va Petit Mousse.	1877
1852	Si j'étais Roi.	La Bonne du Curé.	
1853	Les Noces de Jeannette.	Aventure Espagnole.	
	Stances à Manon.	La Ballade des Agents.	

## MORCEAUX D'ORCHESTRE

1880	La Mascotte.
	Les Forges dans la Forêt.
	Bohémien.
	Loin du Bal.
1891	Robin Hood.

**NOTA.** — Toute personne peut elle-même enregistrer sa voix et l'entendre une minute après, moyennant 2 francs.



***L'adjutant et sa monture*, extrait de *Le Coeur et la Main* ,  
opéra-comique en trois actes (1882)  
musique de Charles Lecocq (1832-1914), livret de Nuitter et Beaumont.**

Interprète anonyme (cylindre Pathé n° 569, format standard,  
cire marron, vers 1897-1900).

Y'avait un jour dans l'infanterie  
Un adjutant qui permuta  
Pour passer dans la cavalerie  
Voici ce qui l'y décida :

C'est qu'il voulait porter un casque  
La chose est permise après tout  
Ca tient mieux Un jour  
[de bourrasque  
Et puis enfin c'était son goût

ça va bien, ça va bien

L'adjutant et sa monture  
Tous deux d'une fière allure  
Ne devant douter de rien,  
ça va bien, ça va bien , (bis)

L'adjutant et sa monture  
Tous deux d'une fière allure  
Ne devant douter de rien,  
ça va bien, ça va bien , (bis)  
Taratata tata (etc.)



Mais il voulait garder son casque  
Au domicile conjugal  
Sa femme à ce désir fantasque  
Oppose un refus glacial

Bref tous deux également féroces  
Repoussant toute concession  
Avant la fin d' leur nuit de noces  
Ils plaidèrent en séparation

ça va bien? ça va bien  
Entre son casque et sa femme  
L'adjutant lâcha Madame  
Trottant sans regret de rien

ça va bien, ça va bien , (bis)  
Entre son casque et sa femme  
L'adjutant lâcha Madame  
Trottant sans regret de rien

ça va bien, ça va bien , (bis)

Taratata tata (etc.)

Entre son casque et sa femme  
L'adjutant lâcha Madame  
Trottant sans regret de rien

ça va bien, ça va bien , (bis)  
Taratata tata (etc.)





Othello, opéra en 3 actes, musique de Rossini (1816),  
traduction française de Gustave Vaëz et Alphonse Royer (1844).

Acte 2, Iago, air *Dans le coeur d'Othello*

Cylindre Pathé 176, chanteur anonyme (vers 1897-1900)

Dans le coeur d'Othello  
Germe la jalousie  
L'enfer comble tous mes souhaits  
Orgueilleuse beauté  
Tu paieras de ta vie  
Les maux que tu m'as faits

Ah ! mon coeur serait encore  
noble pur et sans détour  
Si de l'ingrate qu'en vain j'adore  
Dieu m'avait donné l'amour

Ah ! oui mon coeur serait encore  
Noble pur et sans détour  
Si de l'ingrate qu'en vain j'adore  
Dieu m'avait donné l'amour.





SURCOUF : Duo de Gargousse et Flageolet.

143

*Surcouf*, opéra-comique en 3 actes et un prologue.

Musique de Robert Planquette, livret de Henri Chivot et Alfred Duru (1887).  
n°2, duo de *Gargousse et Flageolet*, par MM. Charlus et Maréchal (1905).

Moi j'suis Gargousse  
Et moi Flageolet  
Un bon p'tit mousse  
Un marin complet

Quelle frimousse !  
Voyez son cachet  
Moi j'suis Gargousse  
Et moi Flageolet

Ah quelle tournure !  
Ah quel air coquet !  
Ah quelle figure !  
Reluquez l'objet

Quel joli mousse  
Quel bon pistolet !  
C'est lui Gargousse  
Et moi Flageolet

Contemplez ce vieux requin-là  
J'vous répons qu'il a la peau dure  
Le petit singe que voilà  
Est rempli de désinvolture

N'y a pas de Pékin à Paris  
Son pareil pour tenir la barre  
Il est unique pour prendre un ris  
au milieu même de la bagarre



Ohh Ohh Ohh Ohh !  
Si l'on s'bat  
C'petiot n'est pas manchot

Ahh Ahh Ahh Ahh !  
Ah ça n'te va pas  
Mon petit gars

Moi j'suis Gargousse  
Et moi Flageolet  
Un bon p'tit mousse  
Un marin complet

Quelle frimousse !  
Voyez son cachet  
Moi j'suis Gargousse  
Et moi Flageolet

Ah quelle tournure !  
Ah quel air coquet !  
Ah quelle figure !  
Reluquez l'objet

Quel joli mousse  
Quel bon pistolet !  
C'est lui Gargousse  
Et moi Flageolet

◀ 1 19 51 79 ▶

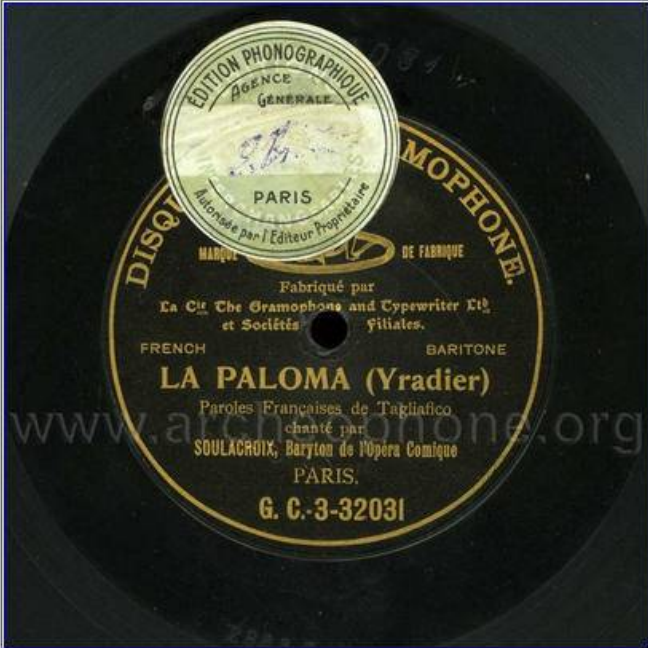
Titre :	La Paloma
Compositeur(s) et-ou auteur(s) :	Yradier, Sebastián ; Tagliafico, Joseph Dieudonné (1821-1900)
Interprète(s) :	Soulacroix, Gabriel
Fichier audio :	<a href="#">Cliquez pour écouter</a>
Photo(s) :	
Support d'enregistrement :	Disque
Format :	25 cm aiguille (enregistrement acoustique)
Lieu d'enregistrement :	Paris, France
Marque de fabrication, label :	Gramophone and Typewriter
Numéro de catalogue :	GC-3-32031
Numéro de matrice :	2833f-II
Date de l'enregistrement :	1904
Instruments :	piano acc.
Vitesse (tours/minute) :	78
Matériel employé au transfert :	Garrard 401 SME 3012, pointe 2.0ET sur Stanton, Elberg MD12 : courbe HMV, Cedar X declick, decrackle, dehis
Date du transfert :	21-04-2010

XXII

ANNA JUDIC

DES VARIÉTÉS



Phototypie Gœpff.

Cliché NADAR.

Anna Judic (1849-1911),  
par Nadar (*Camées Artistiques*, octobre 1881)

— 198 —

M<sup>me</sup> JUDIC (Anne-Marie-Louise).



Reutlinger.

Née à Semur (Côte-d'Or), le 18 juillet 1850. — Un an au Conservatoire (cl. de Regnier). Débute au Gymnase, dans les *Grandes Demoiselles* (1867). Eldorado (1868). Tournées en Belgique (1870). Lille (1871). Rentre à Paris : Gaité (1871), le *Roi Carotte*. Folies-Bergère : *Ne m'chatoillez pas*. Bouffes (1872) : la *Timbale*, *Petite Reine*, *Branche cassée*, *M<sup>me</sup> l'Archiduc*, etc. Variétés (1876) : crée *Docteur Ox*, *Charbonniers*, *Niniche*, la *Femme à Papa*, la *Roussotte*, *Lili*, *Mamzelle Nitouche*, la *Cosaque*, la *Noce à Nini*, la *Japonaise*, etc. Reprend la *Périchole*, la *Belle Hélène*, la *Grande-Duchesse*, le *Fiacre 117*, le *Grand Casimir*. A l'Éden-Théâtre : la *Fille de M<sup>me</sup> Angot*. Après plusieurs tournées à l'étranger et quelques représentations aux Menus-Plaisirs, à l'Eldorado et à l'Alcazar d'Été rentre aux Variétés dans *Lili* (1894), reprend *Nitouche*, la *Femme à Papa* ; crée le *Rieuse*. Eng. au Gymnase ; crée *l'Age difficile* (1895) — Décorée à Constantinople par le sultan (1892).

5, rue d'Éprèmesnil — Chatou (Seine-et-Oise).

Anna Judic, par Reutlinger in Jules Martin :  
*Nos artistes des théâtres et concerts*, Paris,  
Librairie de l'annuaire universel, 1895

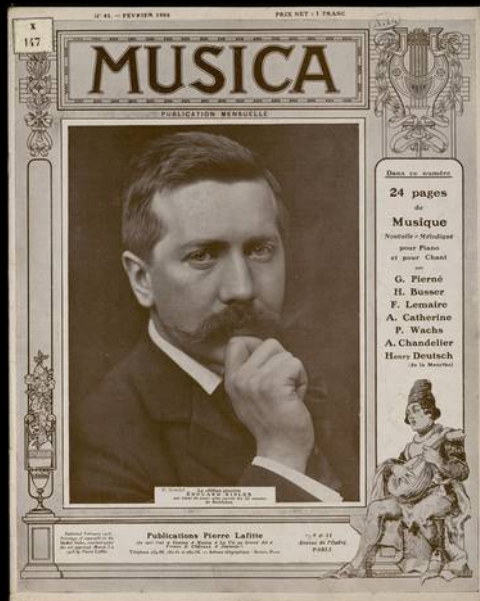
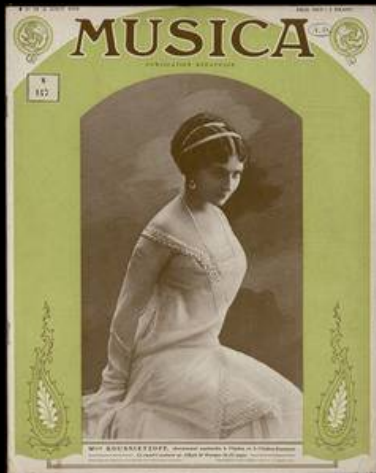

**American Roller - Skating Rink**  
PLACE VICTOR-HUGO (Rue Saint-Didier)

Le plus select rendez-vous de Paris (Communications faciles et nombreuses par Métro, Trainsways, etc.  
La plus grande et la plus belle piste de Paris, entièrement entourée par un vaste promenoir circulaire

Mlle Polaire

Fondé par CRAWFORD, roi des Skates - WINSLOW'S skates  
TROIS SEANCES PAR JOUR - EXCELLENT ORCHESTRE - TRES BON BUFFET  
Non plus seulement mondaines, les familles les plus élégantes, non seulement les plus jeunes,  
mais les fervents habitués de ce fameux Roll

IMP. HOFF, PARIS

**Comœdia Illustré**  
NUMÉRO SPÉCIAL  
PRIS : 1 FRANC

3<sup>e</sup> ANNÉE - N. 17  
17 JUIN 1911

Les muses  
au Châtelet

Ce numéro contient un Supplément gratuit de 24 pages de Musique  
Le Numéro : 1 franc (Brevet : 1, 2, 23)  
N° 14 - Novembre 1903

**MUSICA**

M<sup>lle</sup> EMMA CALVÉ  
dans le rôle de Sémiramide, dans Hérodiade, de Massenet

Pierre Lafitte & Co  
Boulevard de Valenciennes, 11, PARIS

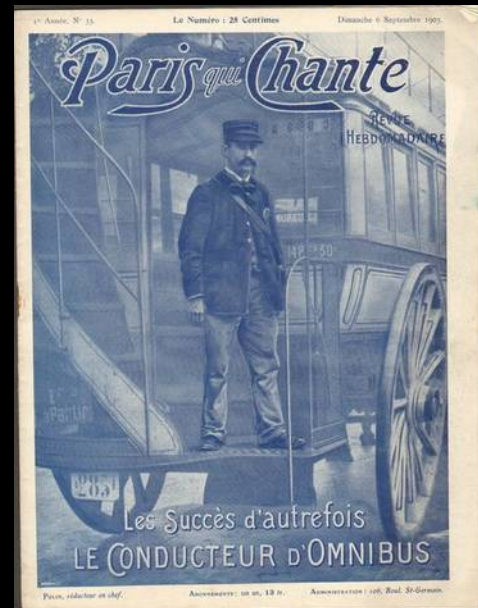
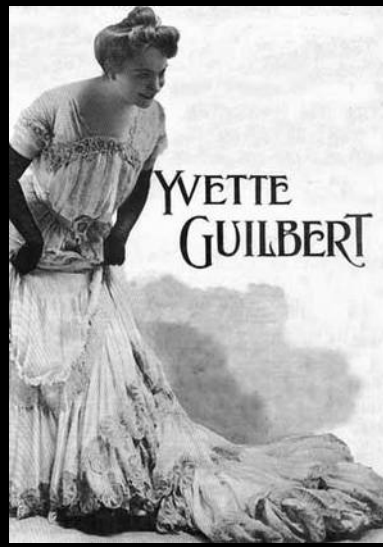
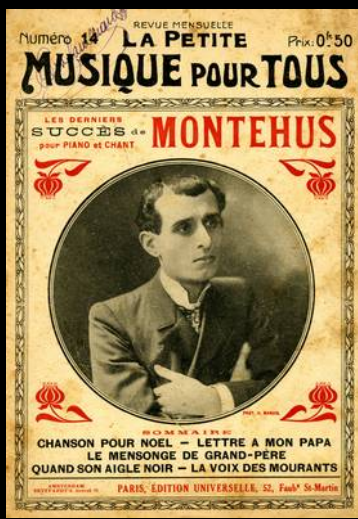
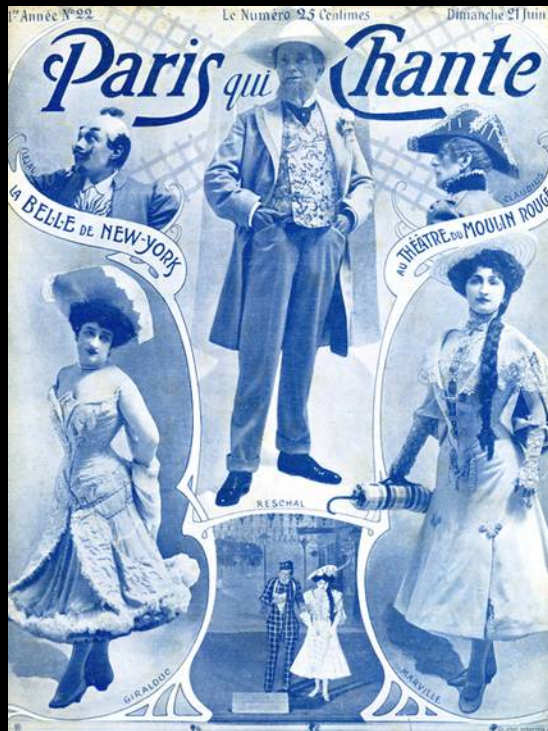
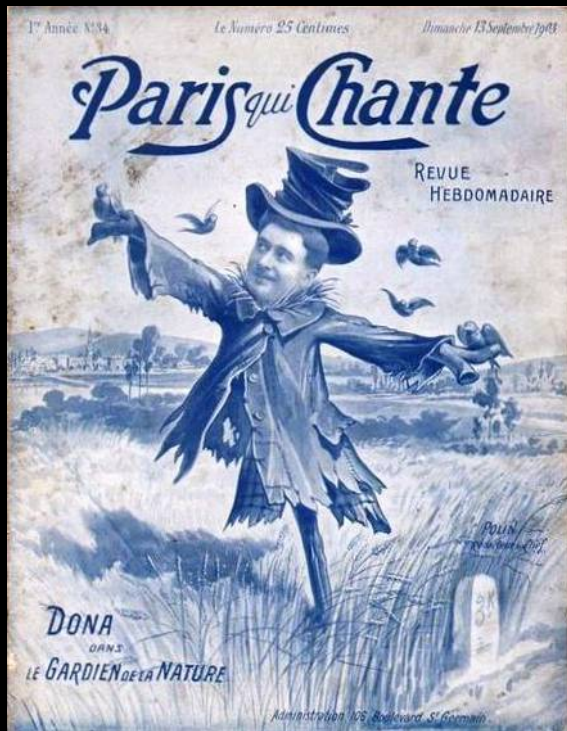



(Ateliers Choubrac) imp. L'ÉMETTE & Colombe - Seine





A Monsieur Maurice Chevresse

Grand admirateur et ami de mon

Cher bien aimé Marie.

Avec vive sympathie

C. Polley



**M. POLIN (Pierre-Paul Marsalès, dit).**



Blanc.

Né à Paris, le 13 août 1863. — Élève à la Manufacture des Gobelins. Débute au concert de la Pépinière le 4 septembre 1886; y reste un mois. Passe ensuite au concert du Point-du-Jour, trois mois; puis à l'Eden-Concert, cinq ans. Ensuite à l'Alcazar d'Été, puis aux Nouveautés (création dans *Champignol*). Engagement de 5 ans, part au bout de six mois; paye un dédit de 15000 francs et entre à la Scala pour quatre saisons d'hiver et à l'Alcazar des Champs-Élysées, pour quatre saisons d'été.

32, rue de Rivoli — Paris.



Dranem  
(Armand Ménard, 1869-1935)

Coll. Jérôme Seydoux









Coll. Philippe Garnier



Soupé des vélos  
Dranem (Armand Ménard, 1869-1935)

Cylindre Pathé n°2916 (1903)



Ça y est mon vieux, avance ta viande  
Tu crois que je vas te rlever?  
T'as l'temps d'formuler une demande  
J't'ai assez vu, tu peux crever.

Qu'est ce que tu dis? Fais pas l'mariolle  
Ah t'as beau rouler des calots  
J'suis content qu'tu t'casses la gueule  
J'en ai soupé des vélos !

C'est pas assez des carrosses,  
Des nourrices, des enterrements  
Des mendigots avec leurs gosses  
Qui barrent la route à tout moment

Y'a plus de raison pour qu'ça finisse  
A moins qu'on leur z'y casse les os  
Tous les dix pas c'est un cycliste  
J'en ai soupé des vélos !

On croirait qu'ils portent une dépêche  
Tellement qu'y sont toujours en r'tard  
Tellement qu'ça file  
Ben n'empêche que ces genss là ça va  
nulle part

On en a toujours par derrière  
Avec leurs trompettes, leurs grelots  
Fourrez les moi tous en fourrière  
J'en ai soupé des vélos !



DRANEM



Ils percipitent le monde à terre  
Sans jamais leur demander pardon  
Ça, ça méprise le prolétaire  
Parce que ça sait tenir un guidon

Ça c'est des gens qui est rempli  
d'vide  
Ça connaît ni d'yeux, ni cerveau  
Ils renverseraient l'préfet d'police  
J'en ai soupé des vélos !

On s'en r'venait d'la Glacière,  
Avec Polyte, un vieux copain  
On avait dîné chez sa mère,  
Une sainte femme, qui vend du vin

V'la t-y-pas qu'un sale béliître  
Sans trompette, nous passe sur le  
dos  
Ça c'est rien, mais il casse le litre  
J'en ai soupé des vélos !

Eh on les crèvera vos  
pneumatiques  
Vos plats, vos creux, équecetera  
Vos inventions diaboliques  
Pour sûr que l'peuple les détruira  
J'fumerai ma pipe coûte que coûte  
Sans m'déranger tas d'aristos  
Singes habillés, voleurs de route,  
Et j'ten foutrai moi des vélos va !

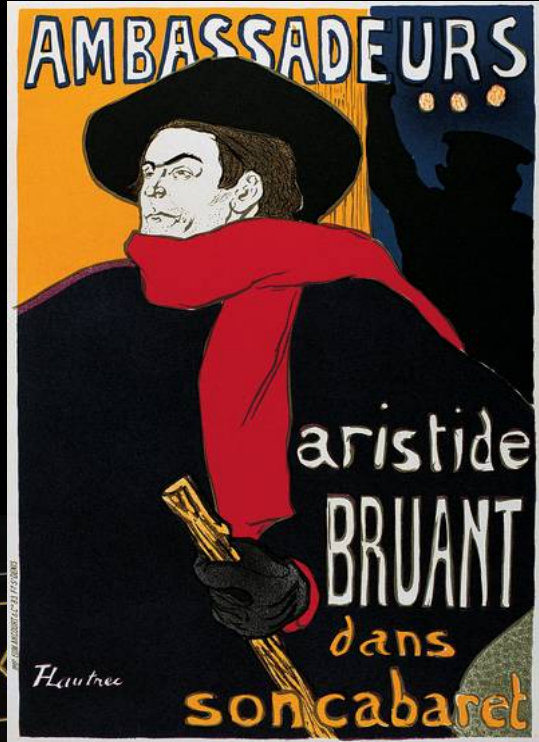





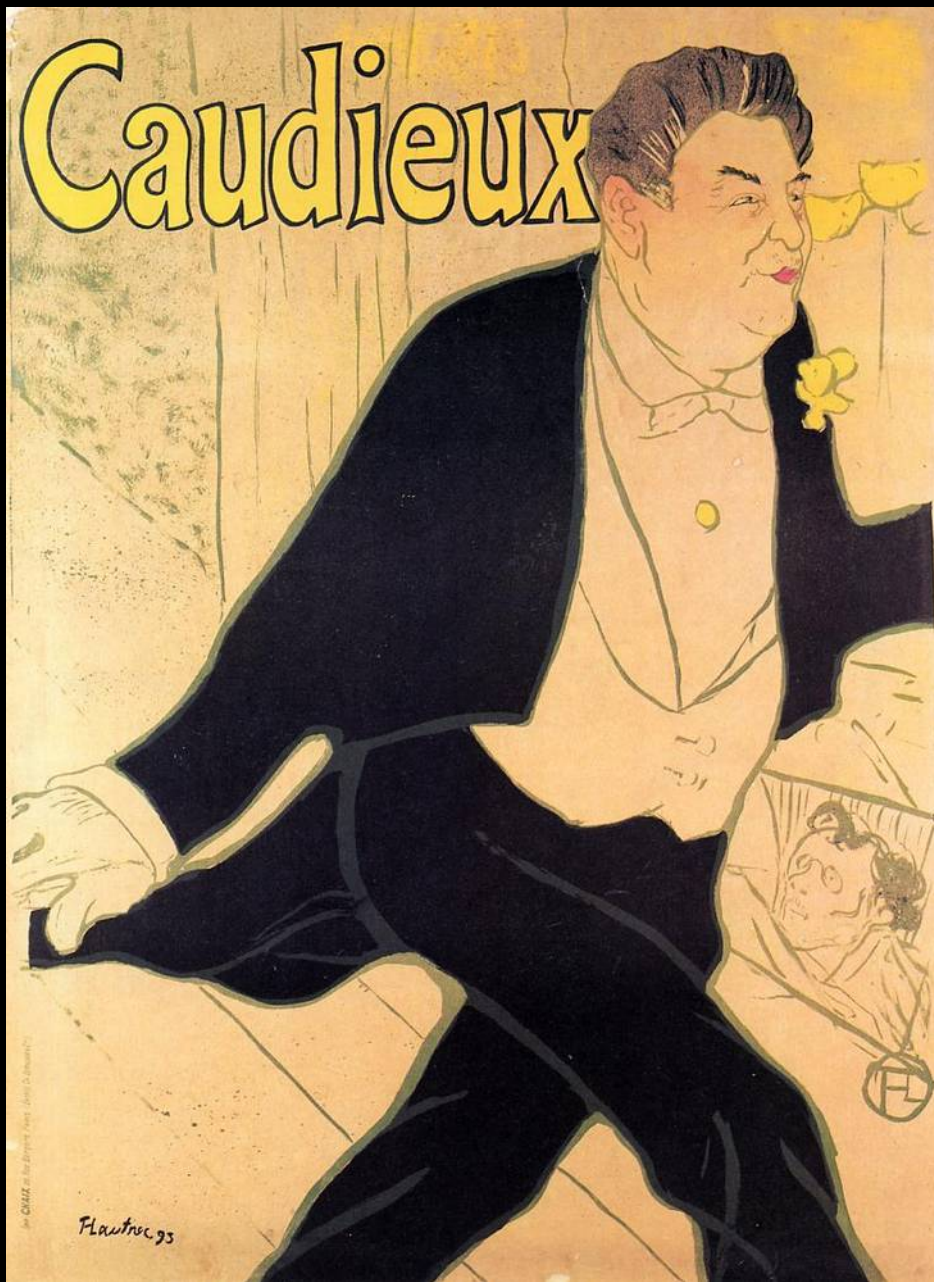

M<sup>r</sup> CAUDIEUX  
A LA SCALA

PHONOTHÈQUE NATIONALE

LABORATOIRE

Ce disque est la propriété

de .....

N° matrice :

N° inventaire :

*Aapeuw*

*Candiane*

Copie, audition publique et radiodiffusion interdites



ASSOCIATION PHONIQUE DES GRANDS ARTISTES

**L'AMANT  
D'AMANDA**

VICTOR REBILLARD

Enregistré par  
M. CAUDIEUX

avec accomp<sup>t</sup> de piano  
et piston

*Cyprien*

N° 2270

36198

x

INTERNATIONAL TALKING MACHINE C<sup>o</sup>. M. B. H.  
DISQUE ODEON



UE DE FABRIQUE

ALLEMAGNE D.R.G.M. 148105  
AUTRICHE 11365  
CANADA 75705. BRÉSIL 3465  
ESPAGNE 27399 ITALIE 40 78940

Mère Gaspard (J. Deschamps)

Mr. CAUDIEUX

de la Scala

Paris

No. 36198

IMPORTED



N° 2234

2234

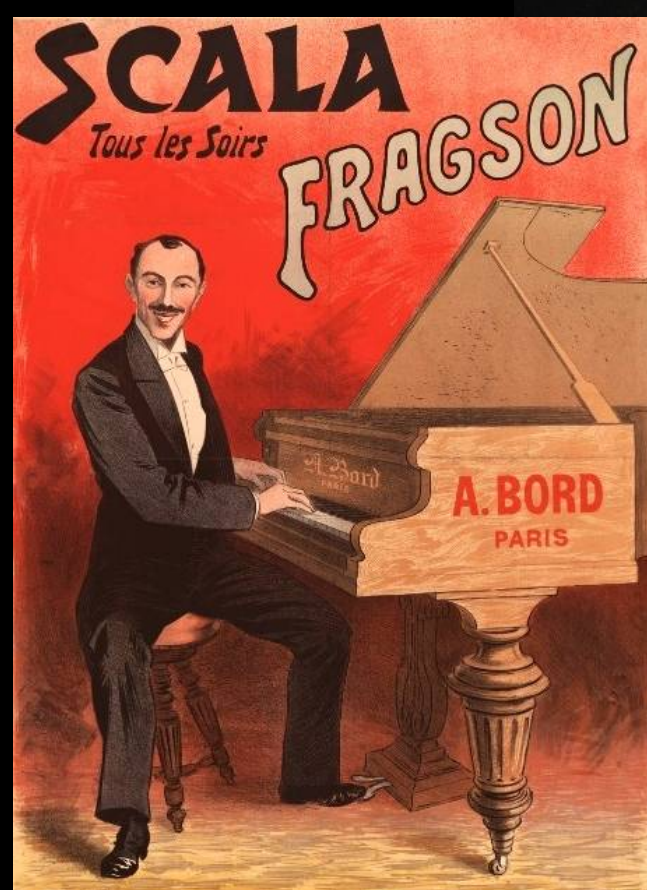





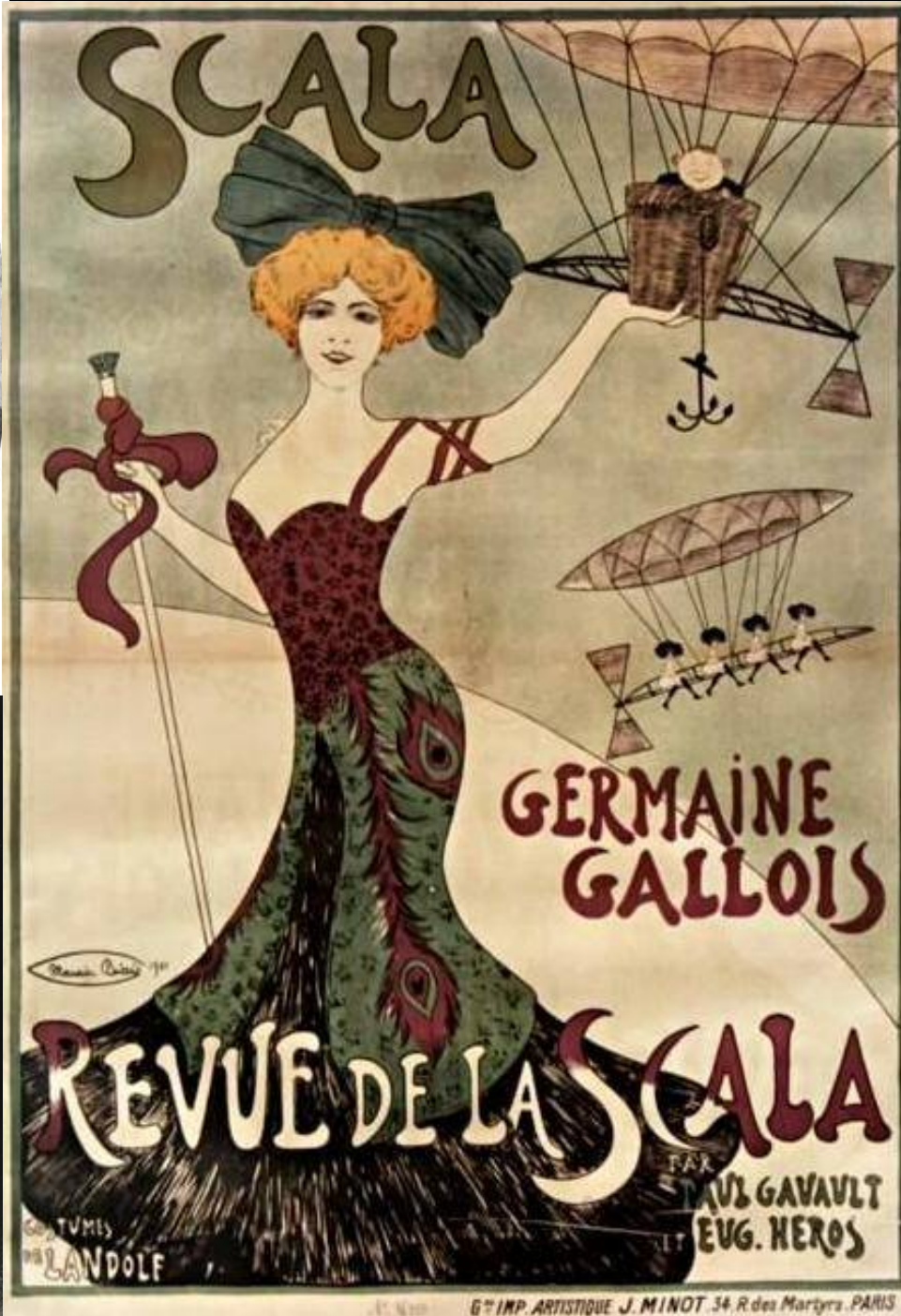

Germaine Gallois  
(Jeanne Gallais, 1869-1932)



Polaire (Émilie Marie Bouchaud, 1874-1939)

# J'suis terrible en amour (Grimaldi) Créée et chantée par Mademoiselle Polaire (1905)

J'arrive de Cythère  
Du pays des amours  
C'est celui que j' préfère  
Puisqu'il m'a donné le jour  
J'adore les caresses  
les soupirs les frissons  
les baisers les folles ivresses  
et la peau d' Cupidon

Je tourne la tête aux vieux  
J'rends tous les jeunes amoureux  
Pour bien qu'ils se consomment  
Gentiment j'les allume  
Qu'ils soient jeunes ou vigoureux  
Moi je les rends tous gâteaux  
L'matin le soir, la nuit comme le jour  
J'suis terrible en amour !

Pas un homme sur la terre  
N'résiste à mon genre de sport  
Ils ont beau dire, beau faire  
En amour je tiens l' record

J'commence par une caresse  
J'leur pass' la main dans les ch'veux  
J'les fais tourner comme des girouettes  
Et ils n'y voient qu' du bleu !



Je tourne la tête aux vieux  
J'rends tous les jeunes amoureux  
Pour bien qu'ils se consomment  
Gentiment j'les allume  
Qu'ils soient jeunes ou vigoureux  
Moi je les rends tous gâteaux  
L'matin la nuit le soir comme le jour  
J'suis terrible en amour !

Mais vous n'allez pas rire  
J'ai trouvé depuis quelque temps  
Mon maître je dois l'dire  
Un homme vraiment épatant

Il sait si bien s'y prendre  
Oui c'est le premier ma foi  
Qui a vraiment su me comprendre  
Il est plus fort que moi

Lorsque nous rentrons chez nous  
Me prenant sur ses genoux  
Il m'dit j'veux t'faire risette  
Viens ma p'tite allumette !

Il m'fait tourner sur un doigt  
C'est mon empereur c'est mon roi  
Puis il m'embrasse partout, partout  
Trou la la laitou !



Fiacre automobile Clément, 1907

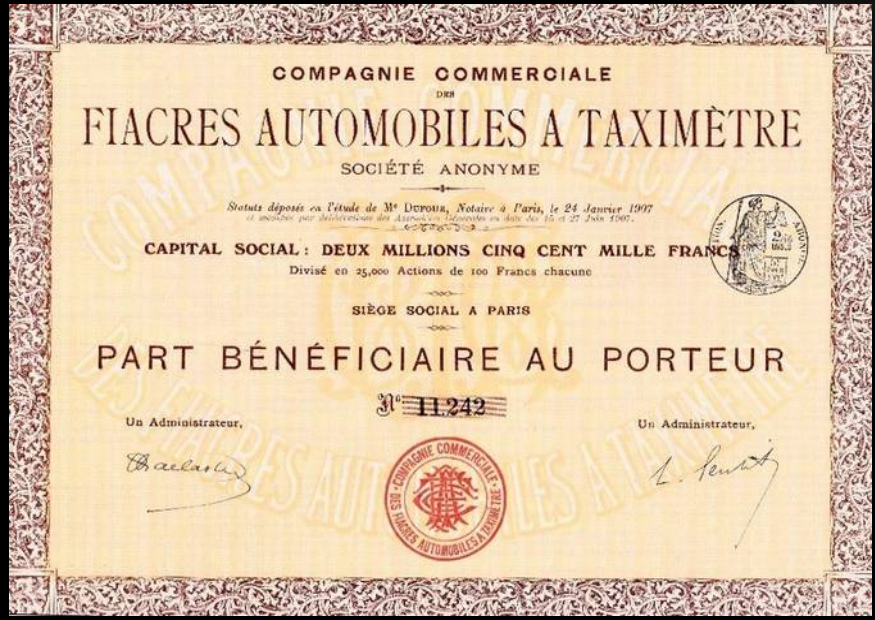



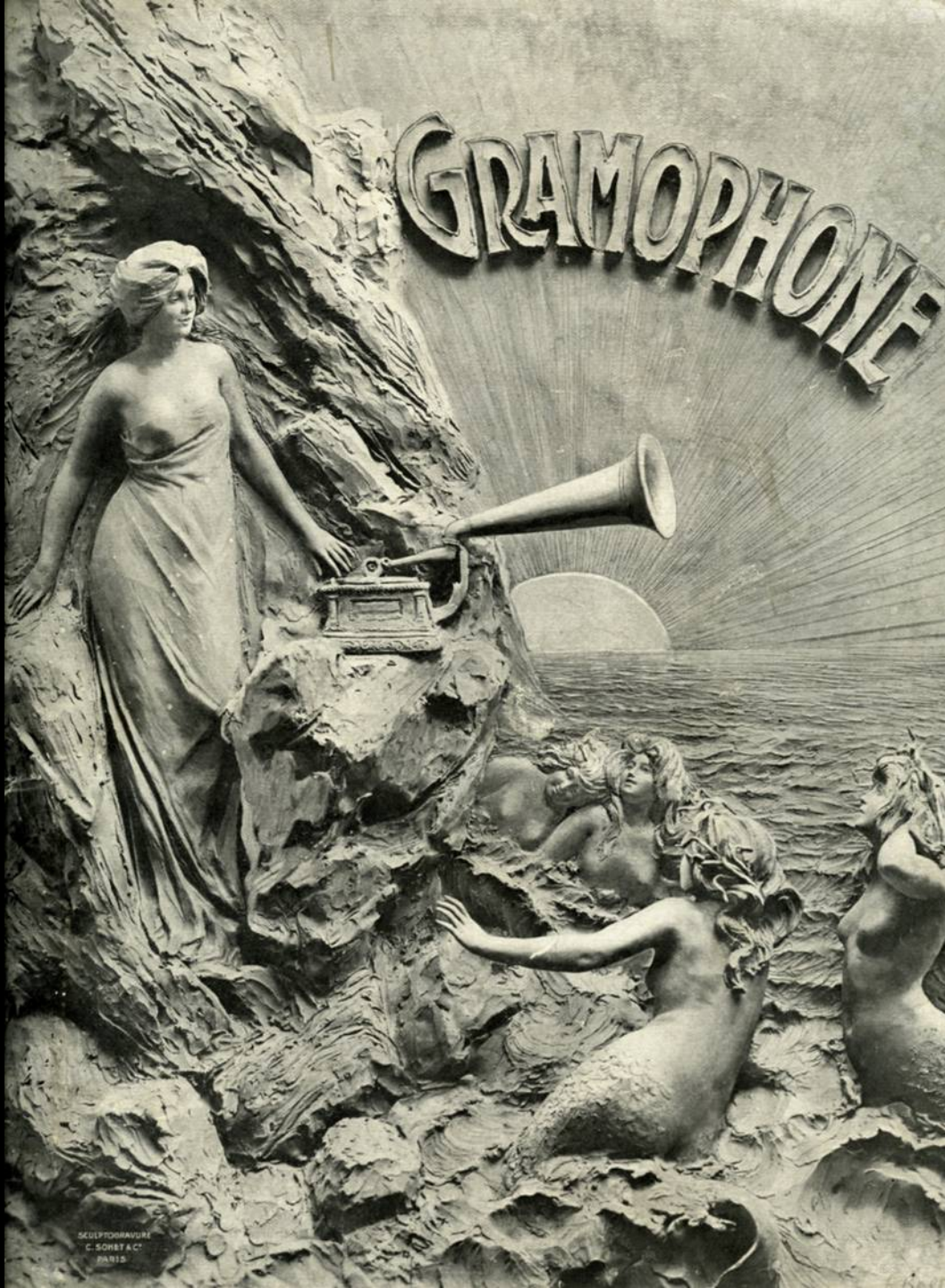

SCULPTORAUURE  
C. SORBT & C.  
PARIS

GRAND PRIX  
1900

NOUVEAUX  
PHONOGRAPHERS

**PATHÉ**

1<sup>re</sup> PARTIE

—  
PORTRAITS

—  
AUTOGRAPHES

ET

RÉPERTOIRES

DE NOS

GRANDES CÉLÉBRITÉS

ARTISTIQUES

2<sup>e</sup> PARTIE

—  
ORCHESTRE, DANSES

SOLI D'INSTRUMENTS DIVERS

DÉCEMBRE 1904

ASSOCIATION PHONIQUE  
DES GRANDS ARTISTES

apga

Mutualité créée par les Artistes  
pour la reproduction de leur voix  
par le Phonographe

CATALOGUE GÉNÉRAL  
DES  
DISCOGRAMMES  
APGA

Diamètre : 27 1/2



ЭРИКО КАРУСКО.

Энрико Карусо.  
(Тенорь).

- 52344. „Questa o quella“ from „Rigoletto“ Verdi.
- 52345. „Il Sogno“, opera „Manon“ Massenet.
- 52347. Quinto sul passo estremo, opera „Mefistofele“ Arrigo Boito.
- 52348. „Dai campi dai prati“, opera „Mefistofele“ Arrigo Boito.
- 52349. Elucean le stelle, opera „Tosca“ Puccini.
- 52346. „Una furtiva lagrima“, „L'elisir d'amore“ Gaetano Donizetti.
- 52368. „Serenata“ opera „Iris“ Mascagni.
- 52369. „Celeste Aida, divina Aida“, opera „Aida“ Verdi.
- 52417. Gioconda, Ponchielli „Cielo e mar“.
- 52418. Cavalleria Rusticana, Mascagni „La Siciliana“.
- 52419. Adriana Lecouvreur, F. Cilca „No piu nobile tu sei delle regina“.
- 52430. Fedora, U. Giordano „Amor ti vieta“.
- 52440. Pagliacci, Leoncavallo, „Vesti la giubba“.
- 52441. Non t'amo piu, romanza Denza.
- 52442. „Luna fedel“ Romanza.
- 52443. La mia canzone, Tosti.

2<sup>e</sup> LISTE PROVISOIRE  
1<sup>er</sup> MARS 1903  
ANNUNCIANT CRÉDIT DE DÉCEMBRE 1902

NOUVELLES  
MACHINES PARLANTES

ZON-O-PHONES

RÉPERTOIRE  
DES  
DISQUES

SOCIÉTÉ FRANÇAISE  
DU  
ZON-O-PHONE AMÉRICAIN

Opéras,  
Opéras-Comiques,  
Opérettes.

L'AFRICAIN (Meynadier).  
"80 Air de Vasco de Gama.  
801 Ballade de Nibelung.  
802 Filis des rois.  
803 Chœur des Evêques.

AIDA (Verdi).  
804 O céleste Aïda.

L'ATTAQUE DU MOULIN (Bucchatta).  
805 Adieux à la forêt.

LE BARBIER DE SÉVILLE (Rossini).  
806 Cavatine.  
807 Air de Figaro.

BENVENUTO (Dela).  
808 Du fest, splendore immortelle.

LE CAÏD (A. Thomas).  
809 Air de l'acte III.

CARMEN (Bizet).  
810 Air du toréador.  
811 Dragon d'Aïda.  
812 La fleur que tu m'avais jetée.

Opéra de la Bonne Presse, 1

GRANDS MAGASINS DU LOUVRE  
PARIS

Catalogue Général des Appareils  
& Disques  
GRAMOPHONES  
& ZONOPHONES

Auditions & Démonstrations :  
(Ascenseurs) 3<sup>e</sup> ÉTAGE, GALERIE RIVOLI (Escaliers roulants)

Октябрь 1905 г.  
КАТАЛОГЪ ПЛАСТИНОКЪ „ЭКСТРА“.

TRADE MARK  
GRAMOPHON

АКЦИОНЕРНОЕ ОБЩЕСТВО  
„ГРАМОФОНЪ И ПИЩУЩАЯ МАШИНА“.  
Спб., Морская, № 49

28

ORCHESTRE

MARQUE

MAJOL

de la boîte

Après démontage de l'instrument

29

ORCHESTRE POLA

de l'instrument d'Or

dans une boîte

Après démontage de l'instrument

1. 5000 Ce sera pour toi.  
2. 5001 Quatre vagues de la mer.  
3. 5002 Adieu des Destinées.  
4. 5003 Ah je t'attendrai.

5000 Clair de lune.  
5001 Patrie.  
5002 Histoire des Lazareres.  
5003 Caravella (Mozart).

NOTA. — Nous rappelons que les cylindres orchestres ou harmonies des pages 27, 28, 29 et 30 se font pour les Euréka, 4 minutes et demi d'audition.

— On doit avoir vos autres tournants. — On peut et on ne le voit pas. — C'est le Librophone, nos tournants sont compatibles et on n'a pas besoin d'être des mécaniciens aux machines.

Les points ou les machines sont achetés, les Français regardent nos interphonies avec le plus grand intérêt. Les appareils Librophone.

29 Répertoire des cylindres enregistrés pour les LIBROPHONES

Orchestres ou Harmonies  
pour cylindres EURÉKA  
(Suite)

MAZURKAS  
5000 Clair de lune.

SCHOTTISCHS  
5001 Patrie.  
5002 Histoire des Lazareres.  
5003 Caravella (Mozart).

NOTA. — Nous rappelons que les cylindres orchestres ou harmonies des pages 27, 28, 29 et 30 se font pour les Euréka, 4 minutes et demi d'audition.

— On doit avoir vos autres tournants. — On peut et on ne le voit pas. — C'est le Librophone, nos tournants sont compatibles et on n'a pas besoin d'être des mécaniciens aux machines.

Les points ou les machines sont achetés, les Français regardent nos interphonies avec le plus grand intérêt. Les appareils Librophone.

Librophones

VII. Opéras et Opéras-Comiques.

OUVERTURES

2150 Le Barbier de Séville.  
2151 Le Caid.  
2152 Le Caid de Bagdad.  
2153 Caravella Rigola.  
2154 La Dame blanche.  
2155 La Dame de pique.  
2156 Les Diamants de la couronne.  
2157 Les Femmes noires.  
2158 Les Dragons de Villars.  
2159 La Flûte enchantée.  
2160 Fra Diavolo.  
2161 Guillaume Tell.  
2162 Guillaume Tell.  
2163 Martha.  
2164 La Muette de Portici.  
2165 Les Noces de Figaro.  
2166 Les Noces de Jeanette.  
2167 Orléans.  
2168 Poète et paysan. Andante.  
2169 Poète et paysan. Allegro et final. Sérénade.  
2170 Le Foy aux Clercs.  
2171 Si j'étais Roi.  
2172 Zampa.  
2173 Sérénade.

Rossini.  
A. Thomas.  
Boïeldieu.  
Scribe.  
Boïeldieu.  
Scribe.  
Auber.  
Mallier.  
Mozart.  
Auber.  
Mozart.  
G. Méhul.  
Verdi.  
Scribe.

Pastorale.  
Allegro et final.

ROSSINI.  
BOÏELDIEU.  
MOZART.  
VERDI.  
SCRIBE.

2170 Poète et paysan. Allegro et final. Sérénade.  
2171 Si j'étais Roi.  
2172 Zampa.  
2173 Sérénade.

1907

DISQUES  
DOUBLE FACE  
ZONOPHON

C<sup>e</sup> FRANÇAISE  
DU GRAMOPHON



# Nombre de places dans les théâtres de Paris.

Opéra	2200
Français	1400
Opéra-Comique	1800
Odéon	1500
Vaudeville	1300
Variétés	1250
Palais-Royal	850
Bouffes	1100
Châtelet	3600
Nations	1800
Porte-Saint-Martin	1800
Ambigu	1800
Renaissance	1200
Gaîté	2000
Folies-Dramatiques	1600
Athénée	1000
Nouveautés	1000
Château-d'Eau	2400
Cluny	1100
Fantaisies	1350
Déjazet	1050
Cirque d'été	3500
Hippodrome	8000
Cirque d'hiver	4000
Fernando (Concerts modernes)	3000
<b>Total</b>	<b>51600</b>

Tableau complété d'après :

- *Caméées artistiques*, n° 75, 3e  
semaine de juin 1881, p. 3.

- *Annuaire statistique de la  
France*, 1878, p. 289.

# Nombre de spectacles proposés annuellement par les théâtres de Paris.

D'après un sondage décennal dans Edouard Noël et Edmond Stoulig :

*Les Annales du théâtre et de la musique. De 1875 à 1910.*

Lieu	Séances 1875	1875 : nombre d'ouvrages/dont créations	Séances 1880	1880 : nombre d'ouvrages/dont créations	Séances 1890	1890 : nombre d'ouvrages/dont créations	Séances 1900	1900 : nombre d'ouvrages/dont créations	Séances 1910	1910 : nombre d'ouvrages/dont créations
Opéra	183	9/0	194	16	232	20	258	26/1	220	38/6
Français	362	79 (53m. 26cl.)	380	69	362	92 (59m. 33cl.)	400	74 (53m. 21cl.)	362	106 (79m. 27cl.)
Opéra-Comique	429	30	493	30/5	504	32/6	419	40/7	400	39/4
Odéon	300	27	362	40	362	47/10	360	46/14	360	52/13
Gymnase	250	54/12	320	21	260	11/5	280	14/10	340	5/2
Vaudeville	300	33	300	28	280	21/4	360	9/4		Saisie en cours
Variétés	300	44/11	300	19/5	280	18/8	400	10/4		
Palais-Royal	300	30/8	300	48/9	320	13/4	400	11/7		
Bouffes	240	10	290	7	320	12/9	305	10/3		
Châtelet (théâtre)	303	10	400	4	256	4/1	332	4/1		
Nations (S. Bernhardt)	300	14/7	300	10			290	3/1		
Porte-Saint-Martin	380	17	360	4	318	4	340	5/1		
Ambigu Comique	253	10/3	260	10	327	8/6	305	6/4		
Renaissance	350	8	350	11	350	17	314	22/7		
Gaîté	351	15	131	14	271	3/2	355	4		
Folies-Dramatiques	200	18/6	204	15	180	16/5				
<i>Athénée</i>							240	21/14		
Nouveautés					340	16/10	230	5/4		
Château-d'Eau					230	9/3				
Cluny					360	14/8	360	22/8		



FANTASIE HONGROISE. Solo de Violon  
par Mr RUDENYI.  
S.G.D.G.  
BREVETÉ  
79267-1  
8913  
DISQUE  
PATHE

87378



Tous les orchestres sont exécutés à la Maison de la Bonne Presse par des artistes de la musique de la Garde Républicaine.

Machines parlantes « Boîtes aux secrets » derniers modèles (s.d., 60 p.).  
Maison de La Bonne Presse, 1901, p. 39.



12176  
**DISQUE ZON-O-PHONE**

INTERNATIONAL  
ZONOPHONE COMPANY

**EL COREO**  
Polka (Corbin)  
avec fouet et grelots  
**GARDE RÉPUBLICAINE**  
Paris.  
No. 12176.







30225

DISQUE POUR GRAMOPHONE



Marque de Fabrique  
Fabriqué par  
La Cie. The Gramophone and Typewriter Ltd.  
et Sociétés Filiales.

FRENCH BAND  
BRUXELLES. POLKA — (BATIFORT)

avec solo de piston par M. JOSEPH  
joué par

La Garde Républicaine  
de Paris

30225



17426

MAZURKA

Les enfants terribles

(Corbin)

Garde Républicaine

30229

DISQUE POUR GRAMOPHONE



Marque de Fabrique  
Fabriqué par  
La Cie. The Gramophone and Typewriter Ltd.  
et Sociétés Filiales.

FRENCH BAND  
Le Courrier de Loiret (Lamy)

avec solo de piston par M. JOSEPH  
exécuté par

La Musique de la Garde Républicaine

PARIS.  
30229



CYLINDRES PATHE  
GRAND PRIX Paris 1900  
N° 7075

The belle of New-York

(Marche)

(Kerker)

exécutée par la Musique de la  
Garde Républicaine

15-6-35400



**Les 9 opéras les plus joués  
ou ayant fait meilleure recette en 1880 :**

*Robert le Diable* (Meyerbeer, 1831)  
*Les Vêpres siciliennes* (Verdi, 1861)  
*Les Huguenots* (Meyerbeer, 1836)  
*La Reine de Chypre* (Halévy, 1841)  
*La Juive* (Halévy, 1835)  
*Le Prophète* (Meyerbeer, 1849)  
*La Favorite* (Donizetti, 1840)  
*La Muette de Portici* (Auber, 1828)  
*Guillaume Tell* (Rossini, 1829).

Source : *Caméées artistiques*, n° 23, p. 2, 2e semaine de juin 1881.

## **Les 12 opéras-comiques les plus joués de 1875 à 1900 :**

*Richard Cœur-de-Lion*, (André Grétry, 1784)

*Le Postillon de Longjumeau* (Adolphe Adam, 1836)

*Le Domino Noir* (Daniel-François-Esprit Auber, 1837)

*Haydée ou le Secret* (idem, 1847)

*Galathée, les Noces de Jeannette, Paul et Virginie* (V.Massé, 1852, 1853, 1876)

*Mignon, Hamlet* (Ambroise Thomas, 1866 et 1868)

*La Fille de Madame Angot*; (Charles Lecocq, 1872)

*La Fille du tambour major* (Jacques Offenbach, 1879)

*Le Roi d'Ys* (Edouard Lalo, 1888)

*Manon* (Massenet, 1884).

Source : Edouard Noël et Edmond Stoulig; *Les Annales du théâtre et de la musique*.

**Les opérettes les plus célèbres pour la période :**

*Le Grand Mogol* (1877), *La Mascotte* (1880), *Miss Helyett* (1890), de Edmond Audran  
*L'Étoile* (1877) d'Emmanuel Chabrier ;

*La Fille de Madame Angot* (1873), *Le Petit Duc* (1878), de Charles Lecocq ;

*Les Mousquetaires au couvent* (1880), de Louis Varney

*La Basoche* (1890), *Véronique* (1898), *Fortunio* (1907), d'André Messager ;

*Les Cloches de Corneville* (1877), *Rip* (1882), *Surcouf* (1887), de Robert Planquette.

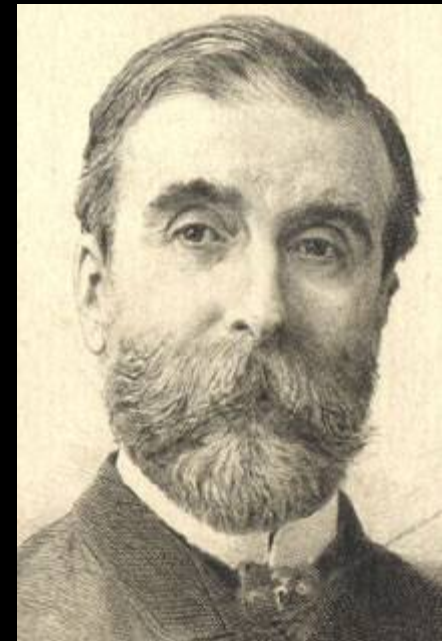

Henri Meilhac (1831-1897) et Ludovic Halévy (1834-1908)

Jacques Offenbach  
(1819-1880)

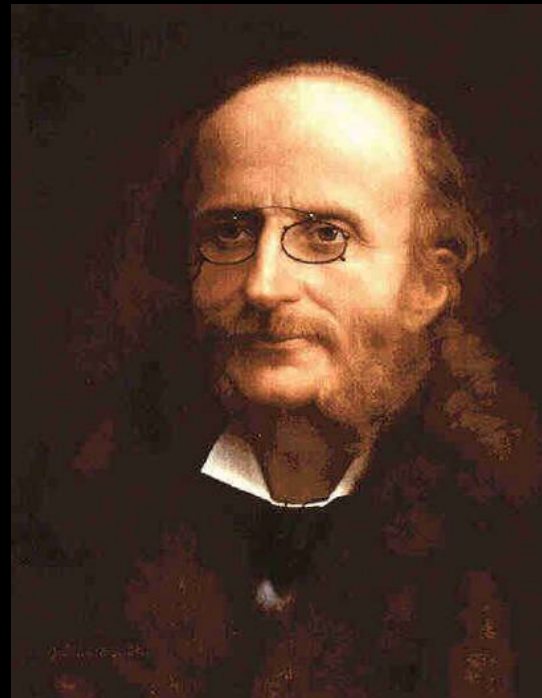
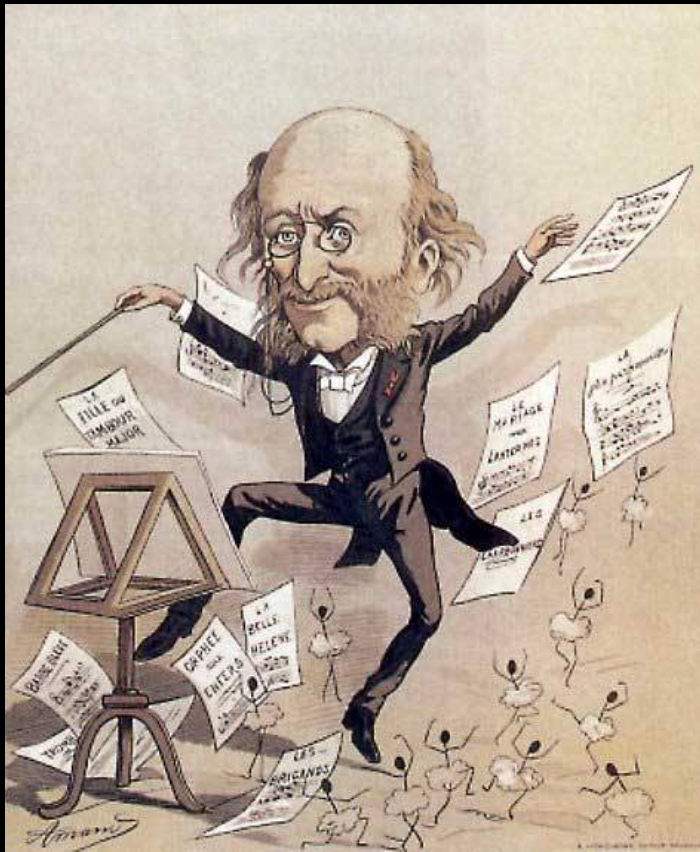





## Cylindres de Henri Lioret (1843-1938)





# Eugénie Buffet (1866-1934)

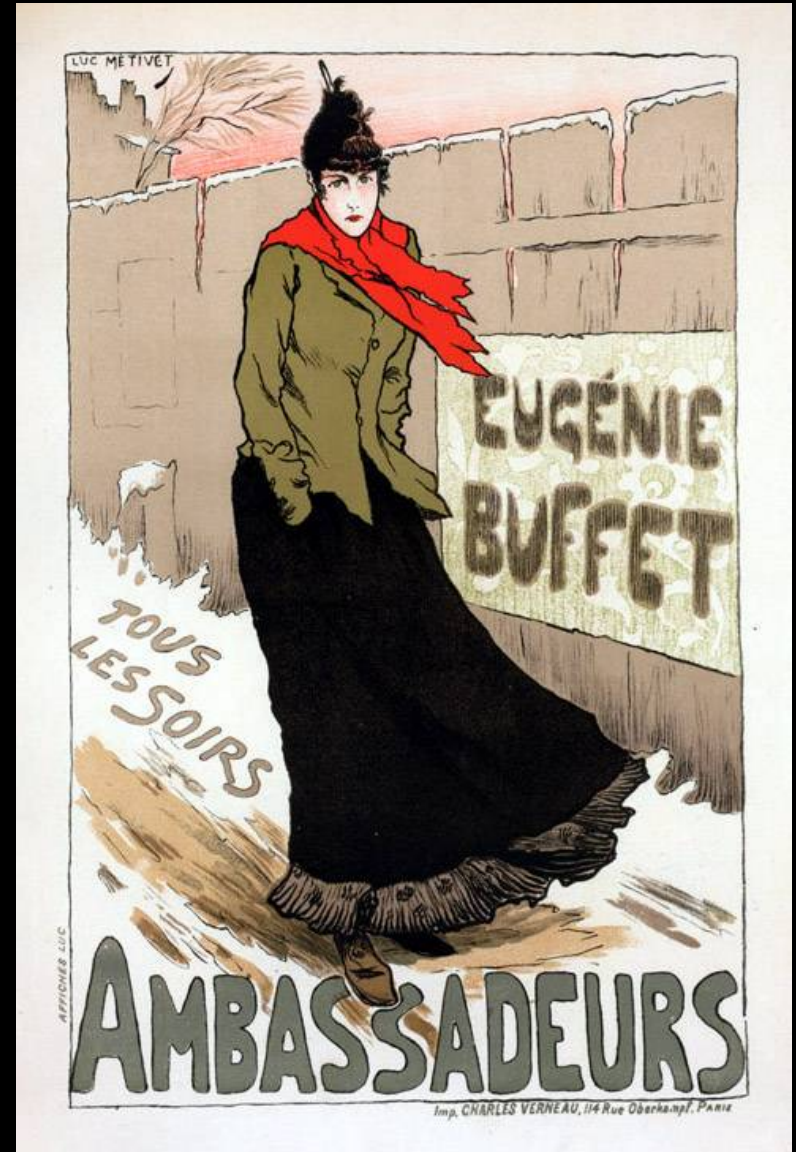

*La Sérénade du pavé* (1894), Paroles et musique de Jean Varney.  
Eugénie Buffet (1866-1934) Cylindre Henri Lioret (janvier 1897)

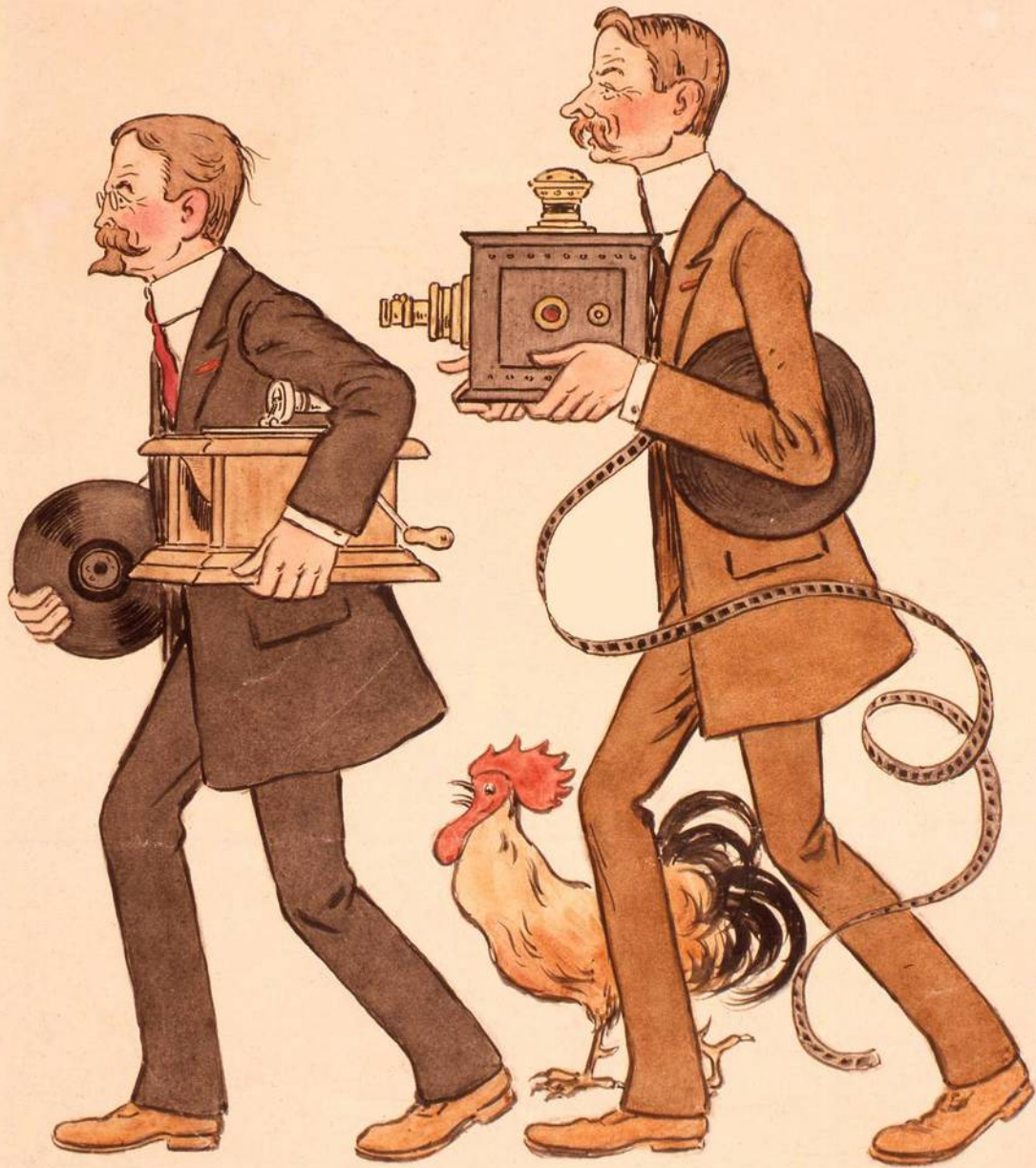



La « Marche Lorraine ».

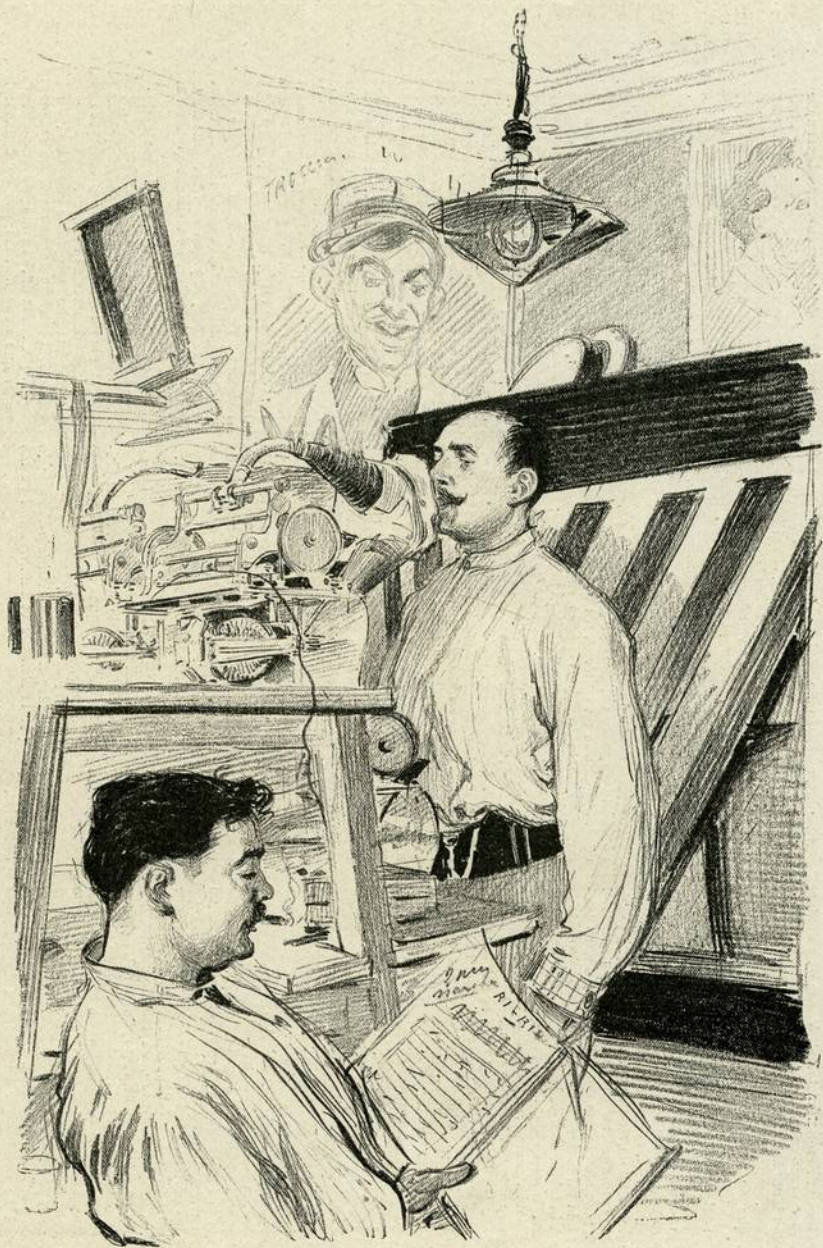

Mercadier et Maréchal.



Charlus.

UNE FABRIQUE DE PHONOGRAPHES. — (Voir l'article, page 123.)

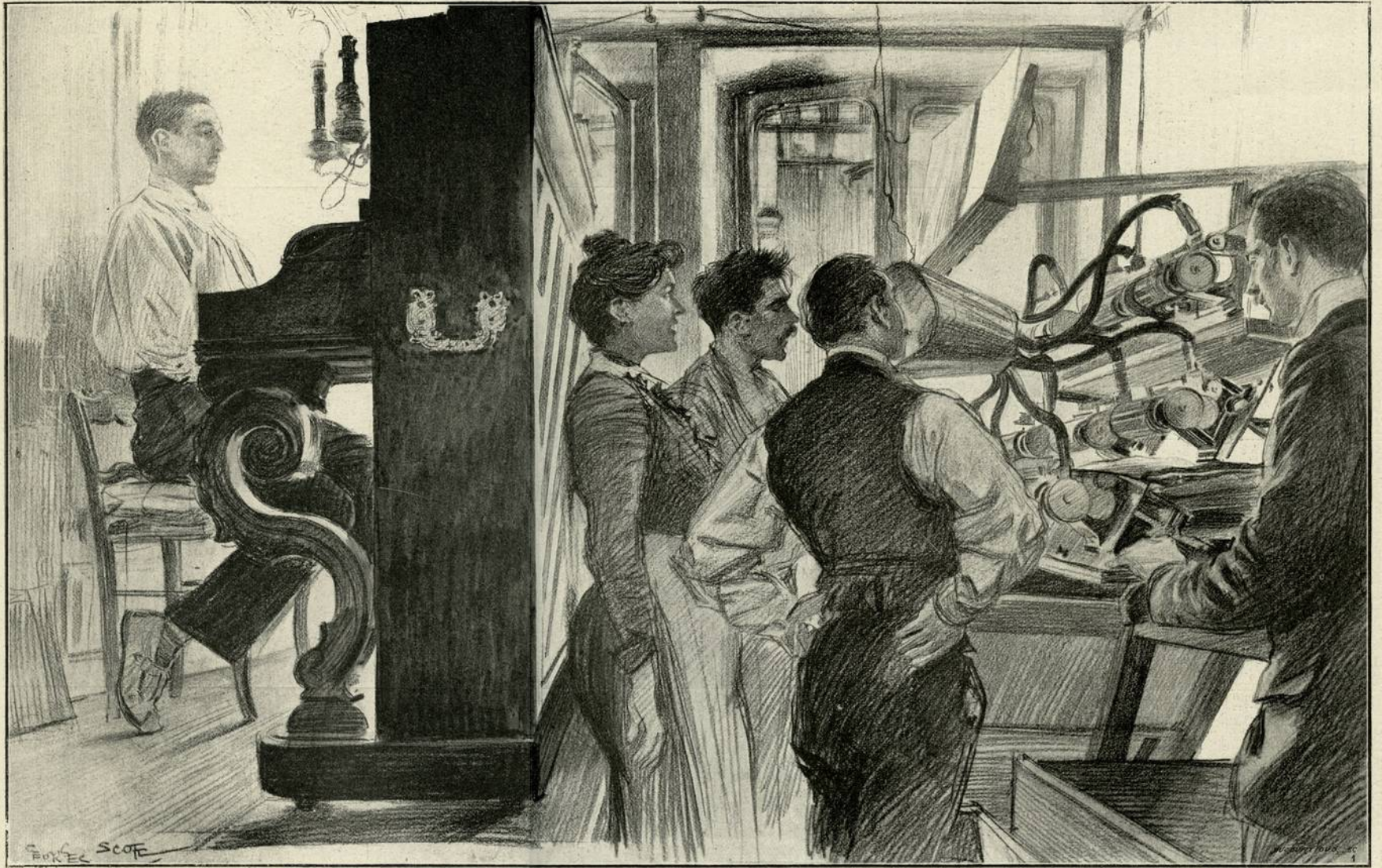

Le trio de « Faust ».

UNE FABRIQUE DE PHONOGRAPHERS. — (Voir l'article, page 123.)

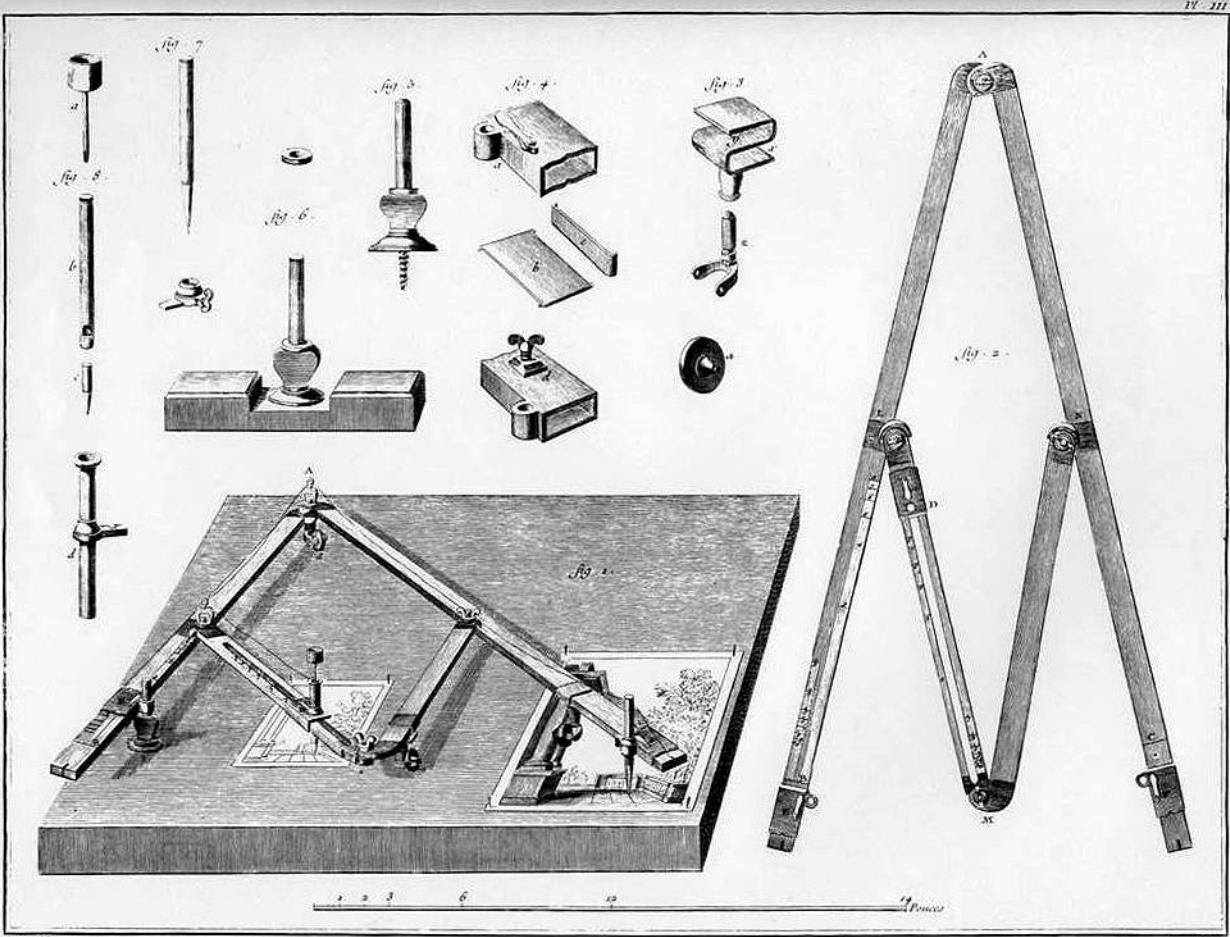

Dessein, Pantographe

1800

1800



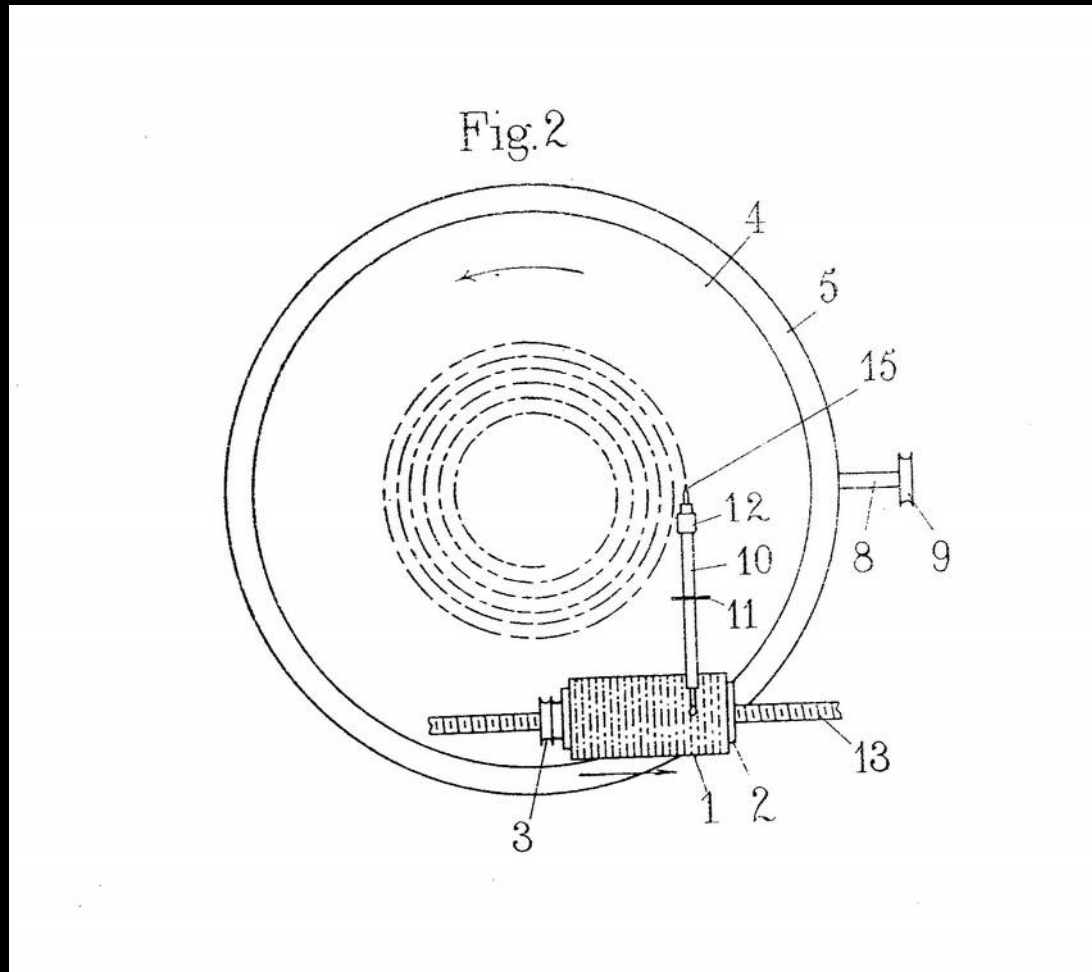

*Perfectionnements aux enregistrements phonographiques sur disques ou sur cylindres.*  
Brevet Pathé 406.307, p. 4, INPI.  
Demandé le 5 décembre 1908, délivré le 6 décembre 1909. Publié le 27 janvier 1910.

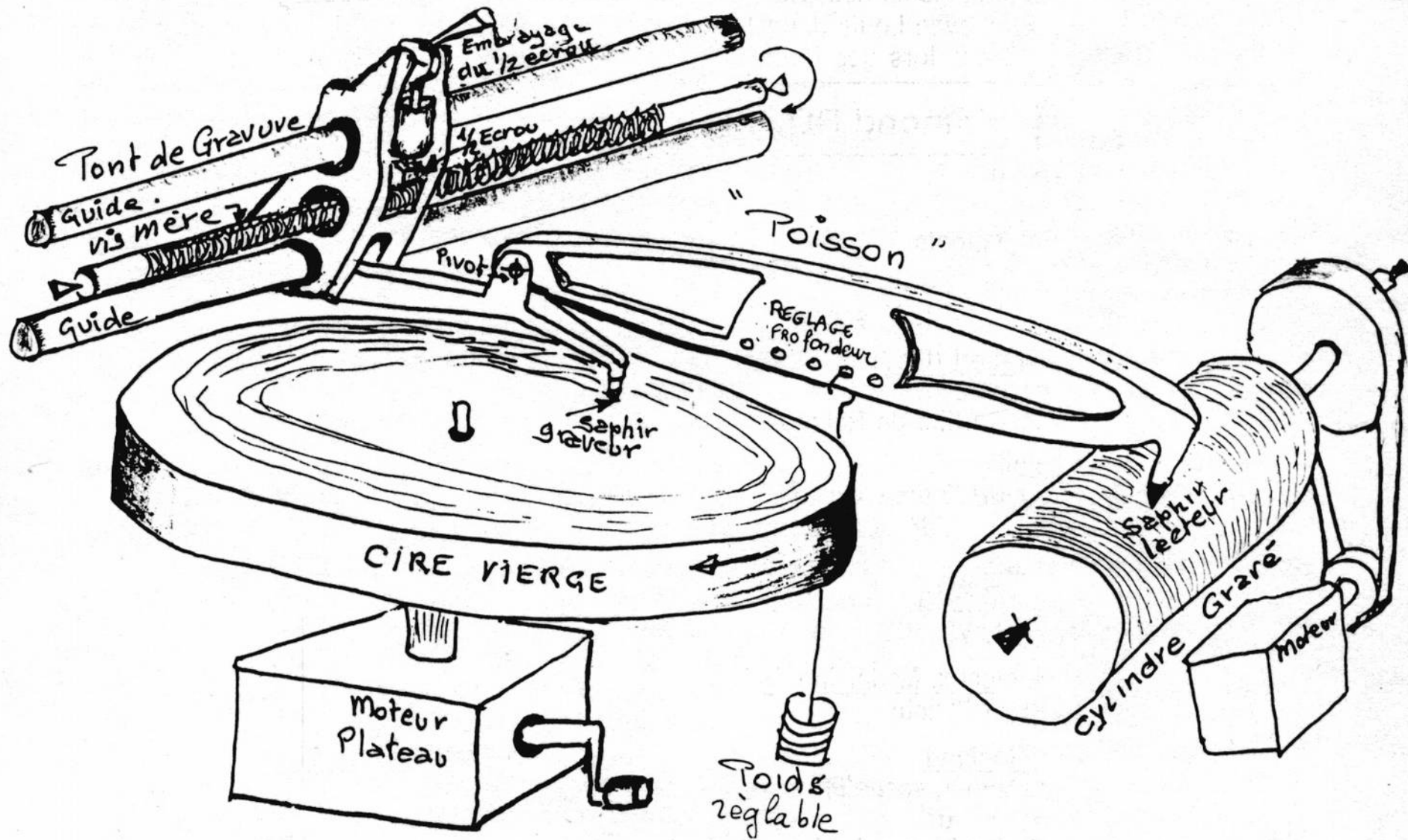

Le poisson. Dessin de Henri Porret (1998). Source *Phonoscopies* n°49, janvier 2005, p.21.

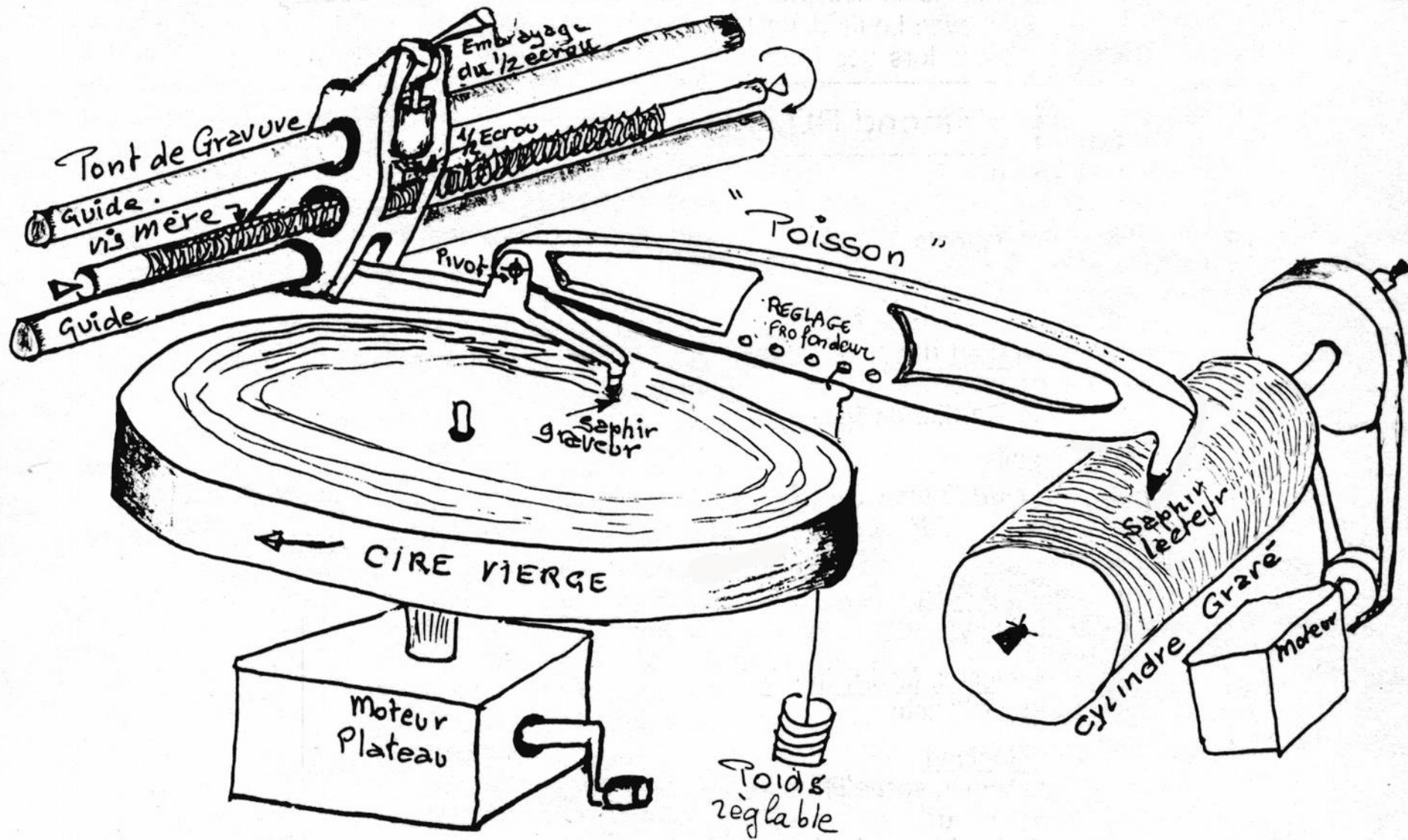

Le poisson. Dessin de Henri Porret (1998). Source *Phonoscopies* n°49, janvier 2005, p.21.





Moules à cylindres « Dansk Fonograf Magasin », en réalité de fabrication Pathé à Chtou, répertoire danois (vers 1906).  
Nationalbiblioteket, Aarhus, Denmark, Photo Martin Lund.



Dansk Fonograf Magasin's Rec.









Moule à cylindres Columbia, en cuivre nickelé (vers 1904).

THE  
1919  
MOBILE



Remplissage des moules de cylindres (usine de Chatou, 1905)



Démoulage des cylindres (Chatou, 1905)

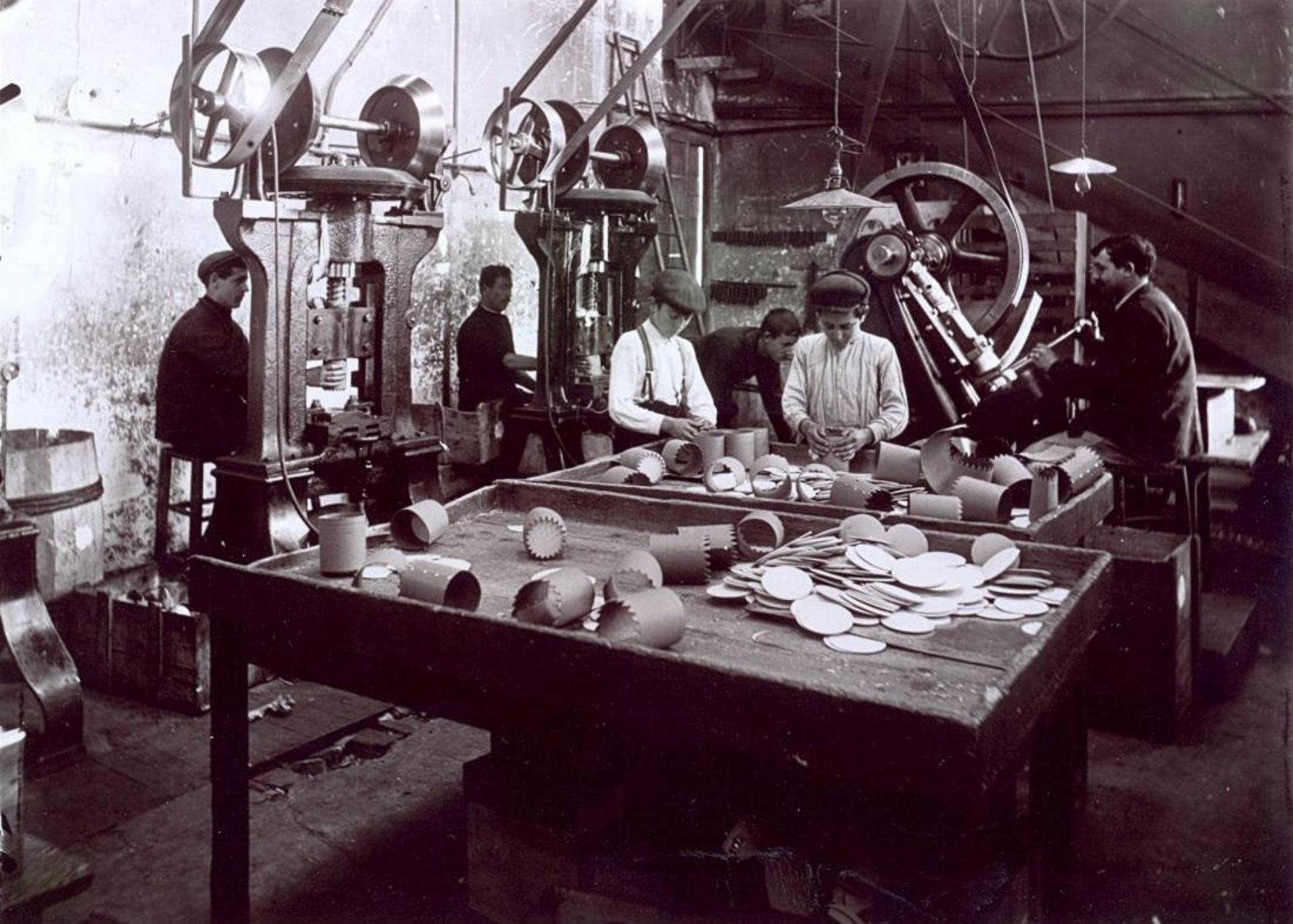

Fabrication des boîtes de cylindres, format intermédiaire (Chatou, 1905)



Coulée de cylindres, coulée de cires vierges pour les disques (usine de Chatou, vers 1910)

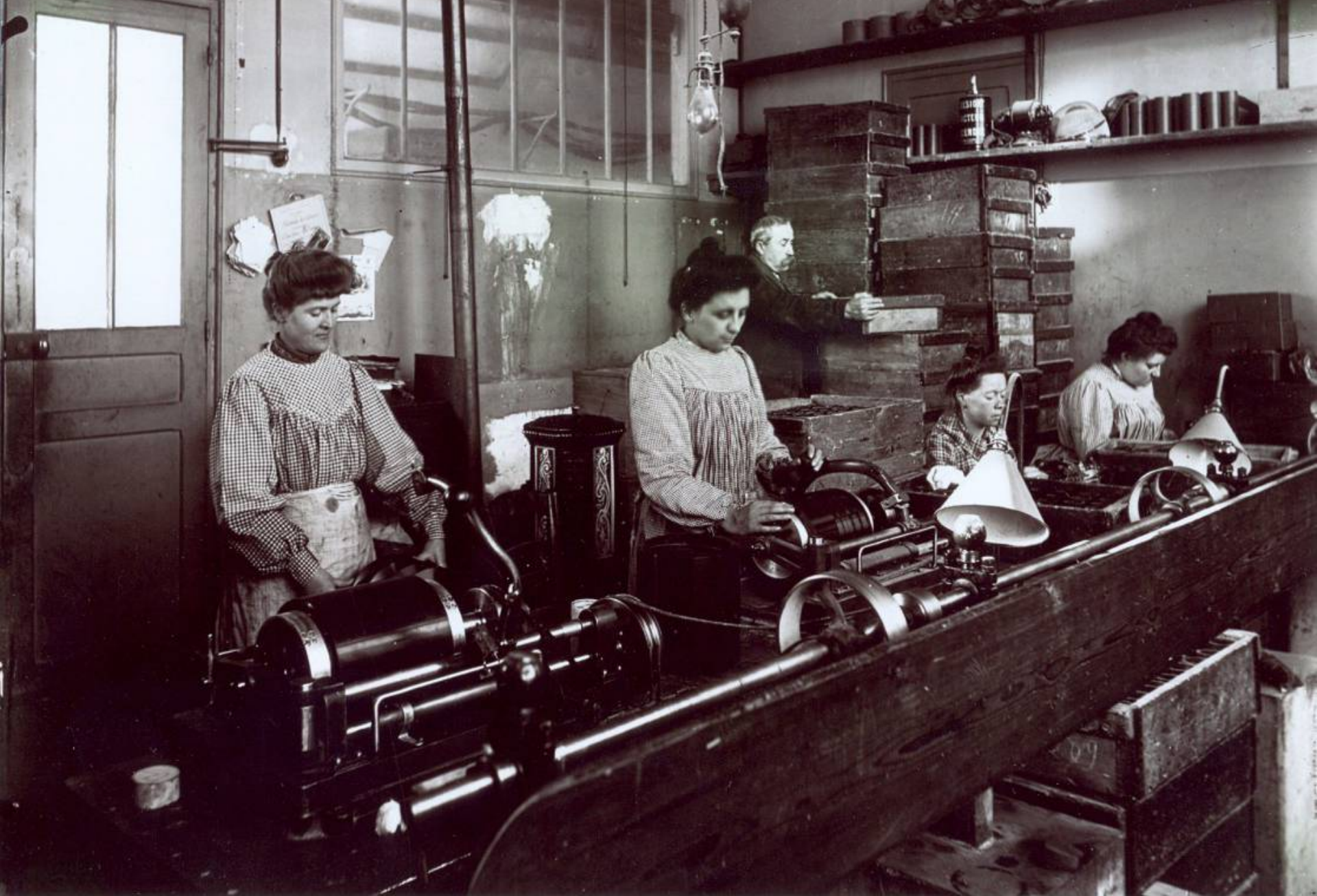

Rabotage en surface des cylindres Paradis, (usine de Chatou, vers 1910)

1900-1902	2000000
1902-1903	3000000
1903-1904	4000000
1904-1905	5000000
1905-1906	5000000
1906-1907	5000000
1907-1908	3500000

Tableau 16: Estimation du nombre de cylindres produits en France dans la seule usine de Pathé à Chatou. La période 1900-1902 est celle de la production au pantographe

D'après les CR des séances du Conseil d'administration et journaux comptables Pathé, coll. Fondation Jérôme Seydoux-Pathé



Cylindres sauf Pathé 1893-1908	25
Cylindres Pathé 1896-1908	25
Disques d'importation, 1899-1905	<5
Disques Pathé 1906-1914	25
Disques marques concurrentes 1906-1914	25
Part des disques exportés, à retrancher	10 %

Tableau 20: Production et diffusion de disques et cylindres en France entre 1893 et 1914, récapitulatif des estimations en millions d'unités.

D'après les CR des séances du Conseil d'administration et journaux comptables Pathé, coll. Fondation Jérôme Seydoux-Pathé.  
Corrélation avec les disques des marques concurrentes rassemblés sur [www.phonobase.org](http://www.phonobase.org)

Aérophone	50
APGA	240
Eden ondographique	18
Favorite	20
Gramophone	250
Odéon	250
Pantophone	25
Pathé	950
Zonophone	180

Tableau 18: Répartition sur la Phonobase des principaux labels parmi 2000 faces de disques pressés en France **entre 1906 et 1914.**

Source : [www.phonobase.org](http://www.phonobase.org)



DÉLIVRÉ le 7 Mai 1899  
 PAYÉ le do 1899

N° 200 D'ENREGISTREMENT

Cylindres de phonographes

29633

Desbrière, Fernand }  
 Vesier Georges } 3, rue Weber, à Paris  
 et Clinchant (Georges)

**BREVET D'INVENTION DE 15 ANS, POUR** *procédés de reproduction des surfaces gravées par les sons enregistrés directement ou indirectement sur les phonographes, gramophones, grammascopes et autres appareils propres au même usage.*

PIÈCES DÉPOSÉES SUIVANT PROCÈS-VERBAL		CESSIONS, LICENCES, MUTATIONS, ETC.	
de 8 janvier 1899 à 30 heures 30 minutes.			
1° /	requête	Cession - 21 avril 1903 - Seine - Acte du 30 mars 1903 - A.M. Desbrière par M. H. Clinchant et Vesier, leurs droits - Étalé -	
2° /	description		
3° /	dessin		
4° /	échantillon		
5° /	bordereau		
6° /	procuration		
1°	certificat d'addition pris le 11 janvier 1903 (34) (Dépôt n° 5119)	Cession - 8 mai 1903 - Seine - Acte du 29 avril 1903 - A.M. Karkis, par M. Desbrière et ses droits - Étalé -	
2°	21 Décembre 1910 (3749) --- 30.287		
3°			
4°			
5°			
6°			
7°			
1°	annuité payée le 8 Janv. 1900 Récolté de 589	Cession - 26 avril 1907 - Seine - Acte du 13 avril 1907 - A.M. Française au Phonographe Edison par M. H. Desbrière et ses droits - Étalé -	
2°	4 1901		
3°	7 1902		
4°	6 1903		
5°	Mille cent francs		
6°	6		
7°	29 avril 1903.		
8°			

1898  
 — Série G, n° 30. — 83-3-201. [4]

**LA BOUCHE D'OR**  
MARQUE DE FABRIQUE  
DÉPOSÉE



EXIGER

LA MARQUE

F. D. & C<sup>IE</sup>

*Marché de*

*Propriété*

*Orchestre.*

USINE:

*64, Rue de*

*Cormeille,*

LEVALLOIS-PERRET (Seine)

1900



1903





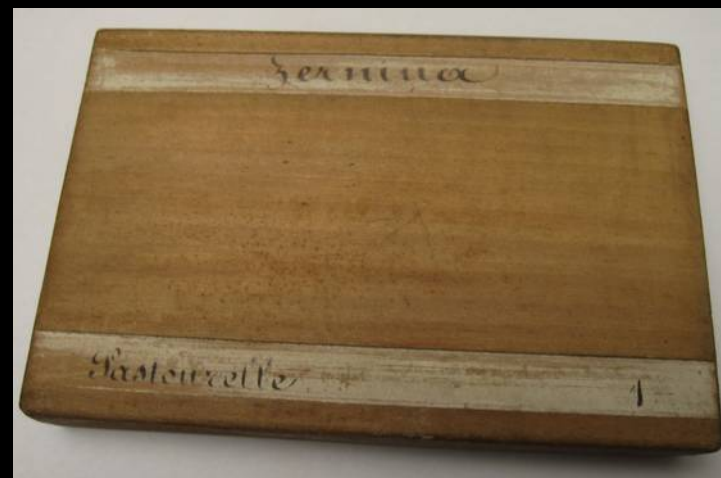

Planchette d'antiphonel Debain  
(sorte de piano mécanique, milieu 19<sup>e</sup> s.).





1915 PARIS (II<sup>e</sup>). — Le Boulevard Poissonnière et le Cinéma-Théâtre. — LL



La June

1 mm

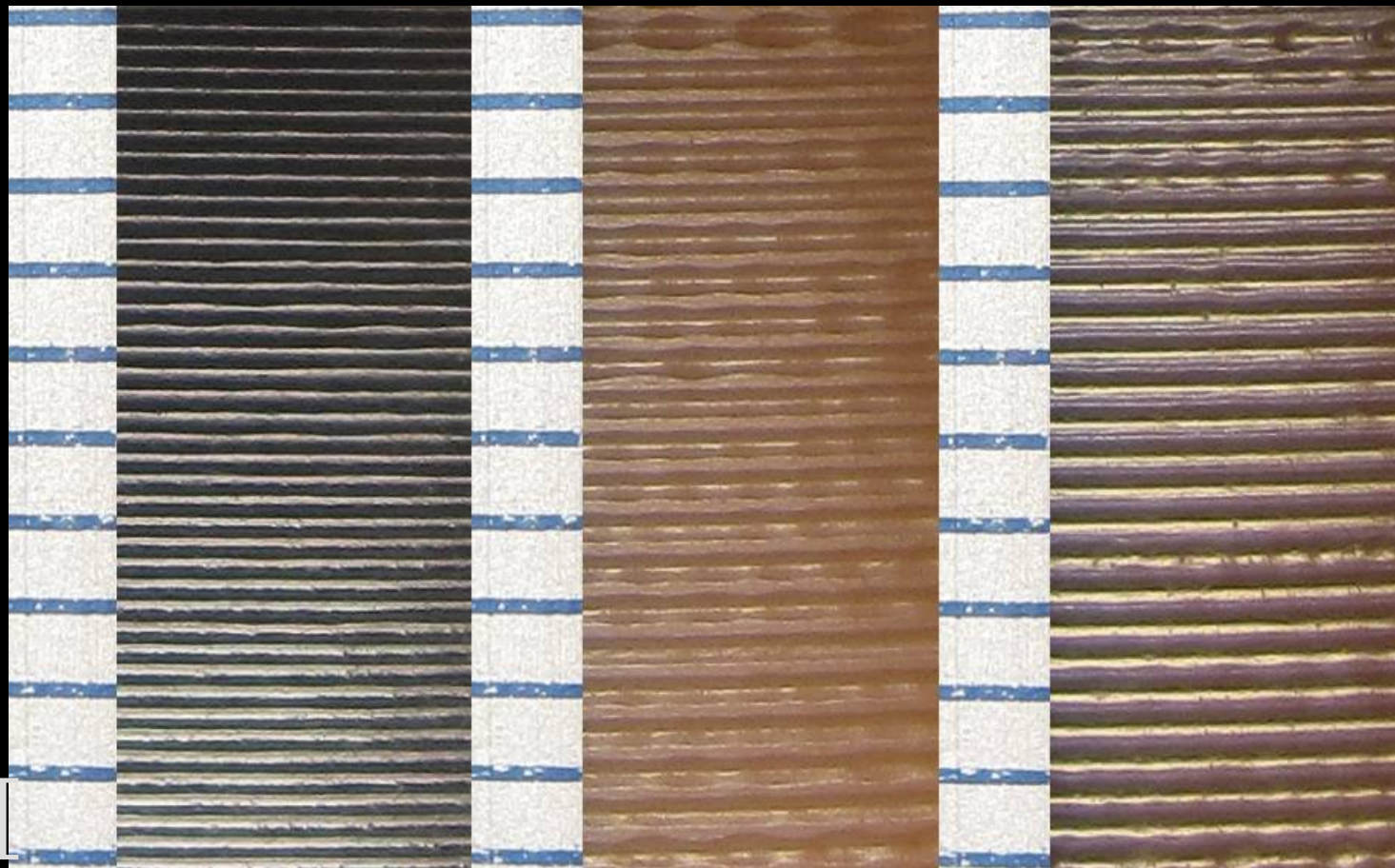

Cylindre moulé noir :  
100 TPI (spires / pouce)  
41 spires / cm

Phono-Cinéma-Théâtre :  
50 TPI  
20 spires / cm

Cylindre Le Samson - Lucien Vivès  
65 TPI  
25 spires / cm

## LE MICRO-GRAPHOPHONE

On reproche au phonographe deux défauts que les derniers perfectionnements sont loin d'avoir fait complètement disparaître. D'abord l'organe avec lequel il reproduit les paroles ou les sons qui lui ont été confiés, et qui a reçu à juste titre le nom de *voix de polichinelle*; en outre, le peu d'amplitude avec lequel il les émet, ce qui oblige, dans les modèles les plus perfectionnés eux-mêmes, à se servir de tuyaux acoustiques attachés à l'embouchure du diaphragme quand on veut en faire bénéficier plusieurs auditeurs; le dernier modèle du phonographe d'Edison n'est arrivé à diminuer le premier défaut, dans une mesure, qu'en exagérant sensiblement le second.

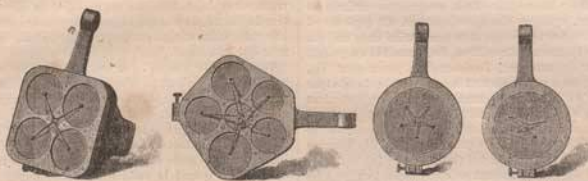

Fig. 1

Fig. 2

Fig. 3

Fig. 4

Membranes proposées pour le Micro-graphophone

mais les diaphragmes destinés à vibrer sous l'influence de la parole et à agir sur le stylet, ou à recevoir son action, ont été complètement modifiés, et c'est sur ce point que portent les travaux de l'officier italien.

On sait que toute tige, toute membrane, toute colonne d'air vibrantes, présentent des points, ventres et nœuds, où d'une part les ondes sont plus accentuées et où, d'autre part, elles sont nulles; quand il s'agit d'une membrane circulaire tendue sur un anneau, les mouvements qui s'y produisent sont d'un ordre assez complexe. En attachant un stylet au centre d'une membrane de ce genre, on ne recueille que les vibrations du centre, et celles-ci, en outre, sont influencées par les ondes de retour des autres points mis en mouvement.

Pour échapper à cet inconvénient, M. Bettini a eu la pensée d'employer des diaphragmes de très petits diamètres dans lesquels les premières vibrations n'ont pour ainsi dire pas à subir les influences de celles provenant d'une seconde zone active. Mais comme une pareille membrane n'aurait que des vibrations d'une force insuffisante pour

Un lieutenant de la marine italienne, M. Gianni Bettini, a cherché à obtenir de meilleurs services de cet instrument; il s'est établi aux États-Unis et s'est livré à des recherches à ce point de vue.

Nous en trouvons l'exposé dans *l'Electrical world* et dans le *Scientific american*, d'après lesquels ces études auraient été couronnées d'un succès à peu près complet.

L'appareil qui a reçu le nom de micro-graphophone ne diffère pas, dans l'ensemble, des phonographes ou des graphophones connus. Un axe, soumis à l'action d'un moteur électrique, tourne et se déplace suivant sa longueur; il porte un cylindre de cire sur lequel un stylet enregistre les paroles et les sons; ce cylindre agissant ensuite sur un autre stylet fait reproduire, par une membrane vibrante, ce qui lui a été confié;

agir efficacement sur le stylet, il en a multiplié le nombre (fig. 1), et le stylet est relié à l'ensemble par une griffe, une araignée, dont les pattes vont aboutir au centre de chacune d'elles. Par cet artifice on obtient des effets plus puissants et une reproduction bien plus exacte qui conserve le timbre des sons émis.

Continuant ses expériences dans cet ordre d'idées, il a eu la pensée d'établir un autre diaphragme multiple, dans lequel les membranes de dimensions différentes sont réglées pour reproduire, chacune, l'un des tons de la voix humaine (fig. 2). Ces membranes sont reliées comme les précédentes à un stylet unique, par une griffe rigide. On pouvait craindre que cette griffe, animée de mouvements oscillatoires, ne donnât pas au stylet la succession de poussées dans le sens de l'axe, nécessaires à l'enregistrement sur le cylindre, que les mêmes causes n'empêchassent aussi la reproduction intelligible du phonogramme inscrit. L'expérience a prouvé que les prévisions du lieutenant Bettini se sont réalisées. Non seulement l'enregistrement est parfait, mais

la reproduction donne le timbre exact, et est assez puissante pour qu'on puisse l'entendre dans toute une pièce assez vaste sans s'approcher de l'embouchure.

L'inventeur ne s'est pas borné à ces dispositions; il en a imaginé plusieurs autres, dont deux sont représentées dans la figure qui accompagne cette note.

Dans celles-ci, une seule membrane est employée; dans la première (fig. 3), on a cherché le lieu où les vibrations ont la plus grande amplitude.

Dans une membrane circulaire, les vibrations se propagent concentriquement jusqu'au bord, on devait trouver ce lieu sur une circonférence tracée du centre de la membrane. Ce sont les différents points de cette circonférence qui ont été réunis par une araignée métallique portant le stylet en son milieu.

Dans la seconde (fig. 4), on a choisi les différentes zones vibrantes, séparées par les nœuds, et chacune de ces zones reçoit le pied de l'une des pattes de l'araignée qui porte le stylet; sous



Le micro-graphophone du lieutenant Gianni Bettini

une forme différente, c'est l'application du principe du diaphragme multiple représenté dans la figure 2.

Toutes ces dispositions donnent, paraît-il, d'excellents résultats; les unes sont préférables quand il s'agit d'enregistrer et de reproduire la voix humaine; les autres sont plutôt indiquées pour recueillir et émettre les sons musicaux; mais toutes, dit-on, ont cet avantage de ne pas défigurer ce qui leur est confié, et de le reproduire avec une franchise, une clarté et une force qui font défaut aux phonographes en général.

Quel que soit l'avenir réservé à l'emploi du phonographe par les nouvelles dispositions des mem-

branes étudiées par M. G. Bettini, la pensée de n'employer que les vibrations utiles en se débarrassant des autres, nous paraît ingénieuse; elle ouvre un nouveau champ aux recherches des inventeurs.

Si Châteaubriand avait connu le phonographe, il n'aurait pas écrit: « La voix de l'homme ne se ranime pas comme celle de l'écho; l'écho peut dormir dix siècles au fond d'un désert, et répondre ensuite au voyageur qui l'interroge; la tombe ne répond jamais. »

**BETTINI** - *Micro -*  
*Diaphragm*



FOR

**PHONOGRAPHS &  
GRAPHOPHONE**

**A TRUE MIRROR OF SOUND**

ASK FOR CATALOGUE OF **BETTINI-MICRO-RECORDS**  
MOST COMPLETE OPERATIC REPERTOIRE & AUTO-GRAPH RECORDS  
BY CELEBRITIES & WORLD FAMED ARTISTS.



# L'ILLUSTRAZIONE POPOLARE

GIORNALE PER LE FAMIGLIE

Volume XXX. - N. 5.

— ESCE OGNI DOMENICA —

Milano, 29 Gennaio 1893.

Lire 5 fanno in tutto il Regno. | FRATELLI TREVES, EDITORI. | Un numero separato Centesimi 10.



SARAH BERNHARDT AL FONOGRARO DEL SIGNOR G. BETTINI.

(Vedi l'articolo nella pagina seguente).



SARAH BERNHARDT MAKING A PHONOGRAPHIC RECORD.







SOCIÉTÉ  
des  
Micro-Phonographes  
BETTINI  
23, Boulevard des Capucines  
PARIS

Les Phonogrammes de  
S. S. Léon XIII. Souverain  
Pontife de l'Église  
Catholique Apostolique  
et Romaine...

Le Jeudi 5 Février 1903, j'ai eu l'honneur inespéré d'être reçu au Vatican par  
S. S. le Pape Léon XIII, qui a bien voulu prononcer dans mes appareils phono-  
graphiques la prière de l'AVE MARIA et la BÉNÉDICTION qu'il a donnée,  
à Saint-Pierre de Rome, à l'occasion du Grand Jubilé qui a eu lieu le 3 Mars dernier.  
On ne peut se défendre d'une profonde et religieuse émotion en écoutant la voix  
de l'admirable et Saint Pontife qui préside depuis vingt-cinq ans aux destinées  
du monde catholique.

Le Saint-Père a eu la bonté de me témoigner sa satisfaction pour la fidélité avec  
laquelle sa parole est reproduite par mes appareils, et m'a autorisé à la transmettre  
à tous les fidèles.  
G. BETTINI.



PHONOGRAMMES  
DU  
**Saint-Père Léon XIII**

Phonogramme A.



**La Bénédiction**

Texte latin :

**Le Saint-Père.** Sit nomen Domini benedictum.  
CHŒURS..... Et hoc nunc et usque in sæculum.  
**Le Saint-Père.** Adjutorium nostrum in nomine Dei.  
CHŒURS..... Qui fecit cœlum et terram.  
**Le Saint Père.** Benedicat vos omnipotens Deus Pater et  
Filius et Spiritus Sanctus.  
CHŒURS..... Amen.

Traduction :

+ + + + + **Béni soit le nom du Seigneur.**  
RÉPONSE..... Aujourd'hui et toujours et dans tous les  
siècles.  
+ + + + + **Notre aide soit le nom du Seigneur.**  
RÉPONSE..... Le Seigneur qui fit le ciel et la terre.  
+ + + + + **Dieu tout-puissant vous bénisse au nom  
du Père, du Fils et du Saint-Esprit.**  
RÉPONSE..... Ainsi soit-il.



Les répliques ont été données par les hauts dignitaires  
de la maison du **Saint-Père** présents.

Le **Saint-Père**, en confiant à nos phonogrammes sa  
Bénédiction, a voulu qu'elle s'étendit sur le monde entier,  
et que les fidèles des pays les plus éloignés aient le  
bonheur d'entendre sa voix.



SOCIÉTÉ BETTINI. PARIS

BÉNÉDICTION PONTIFICALE  
donnée par S. S. le Pape  
Léon XIII; enregistrement fait  
par M. BETTINI, à Rome, le  
5 Février 1903, dans les appar-  
tements privés de S. S.

DÉPOSÉ. — COPYRIGHT

*Bénédictio Pontificale  
L. S. Bettini  
fait par M. Bettini  
le 5 Février 1903, dans les  
appartements privés  
de S. S.*

*par  
ment  
ne*



PHONO

DISQUE INUSUABLE  
A SAPHIR

51.04

LE CUCURBITACE

chanté par M. DRANEM, de l'Eldorado  
(avec accompagnement d'orchestre)





QUE MUSICA  
INUSABLE  
A  
SAPHIR  
G-D

EDITION  
CYLINDRE  
AUTRIE

Quand je ne t'aimerai plus  
*Romance*  
chantée par Mercadier

N° 422

PARIS

6064



*[Handwritten signature]*



*Dranem*

PANTOPHONE

**Boléro Cosmopolite**

DISQUE

ÉTOILE

**M. DRANEM**

de l'Eldorado

MARQUE

1892

DÉPOSÉE

*1892*

Paris



DISQUE NÉRON

Le Shah de Perse à Paris

(Tournayre)

Chanté par M. FRÉJOL, de la Scala  
avec Orchestre

N° 5502

7034





Benoit



Bosc



Bloch



Berniaux



Chouens



Couarel



Christine



Chavot-Jirier



Delarmel & Cie



Enoch



Enellard



Gano



granier Schmidt & Suce



Gregh. Louis



Gaudet



Galles



Hengel & Co



Hachette



Joubert



Lanne



DISQUE  
PARIS

*Louis Gregh*

EDITEUR  
78, RUE D'ANJOU  
REPRODUCTION AUTORISÉE

MILLET

G



RECEIVED

*[Handwritten Signature]*

A.P.G.A.



**CHRISTINE**  
ÉDITEUR  
14. Passage de l'Industrie  
PARIS

ASSOCIATION PHONIQUE  
DES GRANDS ARTISTES

*Opéra*

*Les Fondateurs de l'Opéra*



Mutualité créée par les Artistes  
pour la reproduction de leur voix  
par le Phonographe

Catalogue annule les précédents

*Les Fondateurs de l'Opéra*



Mutualité créée par les Artistes  
pour la reproduction de leur voix

« Alors qu'un droit est payé à l'éditeur ou à l'auteur par chaque disque ou rouleau vendu, il n'est rien payé à l'artiste à l'exception de son cachet. L'artiste fournit, cependant, l'élément essentiel, naturel : sa voix.

« Nous avons cru qu'il fallait remédier à un état de choses si déplorable pour nos intérêts et nous avons créé l'Association Phonique des Grands Artistes (l'APGA) dont le but est de réserver un bénéfice à l'artiste sur chacun des disques vendus de ses auditions.

« Nous ne voulons pas entrer ici dans le détail de notre organisation, mais nous pouvons vous dire que l'Association Phonique des Grands Artistes a été créée d'abord par nous tous artistes, au rebours des entreprises phonographiques ou gramophoniques ordinaires dont les bénéfices reviennent intégralement aux capitalistes.

« Notre " Association " occupera promptement la première place dans le commerce des phonographes ou gramophones si tous nos camarades, soucieux de leurs propres intérêts, viennent augmenter notre nombre et par conséquent notre force.

« Nous avons tenu à vous faire part immédiatement de notre organisation pour que vous ne contractiez dans l'avenir aucun engagement relatif à des auditions pour l'enregistrement phonique sans être venu au préalable, à notre Siège social, étudier le fonctionnement de notre Société et, s'il y a lieu, grossir nos rangs.

« Là est l'intérêt général de notre corporation.

« Là est votre intérêt particulier. »

*J. Note*  
*de l'opéra*

*G. Agassal*  
*opéra*

*A. Offenbach*  
*opéra*

*Alice Verlet*  
*de l'opéra*

*Drancou*

*W. Weber*

*Mayal*

*erferes*

*Poling*

LIS

### MEMBRE

Les Artistes  
l'Association  
fait, lui ont do  
phonographique  
H

L'Associati  
à sa dispositio  
fabriquer des d  
Après de lo  
nettement étab  
défauts et les q

Le Saphir s'émo  
quelle que s  
aux sons rep  
sonorité mét  
Il est d'u

L'Aiguille reprod  
mais, au co  
obligatoire d  
désagrément  
L'emploi  
constitue une  
Le prix de  
cents) est ins

Dans ces c  
Grands Artis  
disque à aiguill  
leur pureté ses

ASSOCIATION PHONIQUE  
DES  
Grands  
Artistes



MARQUE

APGA  
DÉPOSÉE

Faut de la Liberté

diction monologue

Enregistré par

**DRANEM**

N° 1456





ASSOCIATION PHONOLOGUE  
DES GRANDS ARTISTES

*A. Caudieux*

1929  
DROIT D'EXCLUSIVITE

L'AMI LÉON

(Chansonnette)

CH. POURNY

Enregistré par

M. CAUDIEUX

avec accomp<sup>t</sup> de piano

*Cyprien*

N° 2234

2234

ASSOCIATION PHONIQUE  
DES  
Grands  
Artistes



MARQUE

APGA

DÉPOSÉE

APGA

Le Travail

de XAVIER PRIVAS

Enregistré par LUI-MÊME

N° 1415





à Mademoiselle IRÈNE PATHÉ



LA  
VIERGE A LA CRÈCHE



Chantée par M. VAGUET  
de l'Opéra

POÉSIE DE  
Alphonse DAUDET



MUSIQUE DE  
JUSTIN CLÉRICE

Piano et Chant : 1 fr. 25 net  
Petit Format : 0 fr. 30 net

N° 1. Soprano ou Ténor  
N° 2. Mezzo ou Baryton

EDITIONS PATHÉ FRÈRES

PARIS — 98, Rue Richelieu, 98 — PARIS

Tous droits d'exécution publique, reproduction ou traduction réservés pour tous pays  
y compris la Suède, le Norvège et le Danemark.

Copyright by PATHÉ FRÈRES 1905

Imp. Chambard

Partition de *La Vierge à la crèche*  
(Alphonse Daudet, Justin Cléric), Paris,  
s.d. [vers 1905], éditions Pathé frères.

**Séance du Conseil d'administration  
du 6 novembre 1905, chez Pathé  
frères :**

*[...] le conseil prend connaissance de  
notre situation comme éditeurs de  
musique, en effet nous avons déjà édité  
54 morceaux, ce qui nous permet d'être  
considérés comme éditeurs. Plusieurs  
de nos morceaux ont eu du succès [...].*

# Marques phonographiques en France (1893-1940)

Index illustré des 2000 marques de l'industrie phonographique déposées en France de 1893 à 1940  
Fichier pdf, 350 p.

Mars-Avril 1904

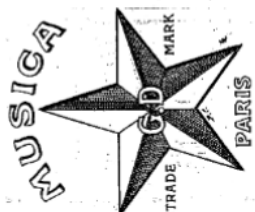

84245. — M. p. désigner des machines parlantes et leurs accessoires, déposée le 30 mars 1904, à 1 h., au greffe du tribunal de commerce de la Seine, par M. Dutreil (Georges), demeurant à Paris.  
Cette marque est de couleurs variables. Elle s'appose sur les produits mêmes, ainsi que sur leurs étiquettes, etc.

## PANTOPHONE

84841. — M. p. désigner des machines parlantes, déposée le 23 avril 1904, à 11 h., au greffe du tribunal de commerce de la Seine, par M. Morhange (Adam), demeurant à Paris.



84842. — M. p. désigner des disques pour machines parlantes, déposée le 23 avril 1904, à 11 h., au greffe du tribunal de commerce de la Seine, par M. Morhange (Adam), demeurant à Paris.  
Cette marque est de couleurs variables. Elle s'appose sur les produits mêmes et sur leurs emballages, etc.

30

# Brevets de l'industrie phonographique française

Recueil de 4241 brevets traitant d'enregistrement et de reproduction des sons, déposés en France de 1857 à 1934

Fichier pdf 113 p, tri par déposant et par nom de brevet

Henri Chamoux		Les brevets de l'industrie phonographique		www.archeophone.org
Auteur - déposant	Brevet	Publié en	Description	
ABIT	716.553	1931	Phonographe avec dispositif de remplacement automatique des disques.	
ABIT Marcel	771.827	1934	Dispositif d'arrêt automatique pour phonographe.	
ABRAHAM	404.879	1909	Perfectionnements aux appareils récepteurs des mouvements vibratoires, et notamment des signaux sonores sous-marins.	
ABRAHAM	476.646	1915	Mécanisme répéteur pour machines parlantes.	
ABRAHAM	687.802	1930	Perfectionnements apportés aux haut-parleurs et à leur mode de montage.	
ACCESSOIRES DE MACHINES PARLANTES (S.A.R.L.)	761.079	1934	Bras acoustique de machines parlantes.	
ACOUSTI-SCOPE CORPORATION	525.401	1921	Appareil combiné, pour prendre ou projeter des vues animées, et pour reproduire le son.	
ACTURUS RADIO TUBE COMPANY	681.917	1930	perfectionnements aux cellules sensibles à l'action de la lumière.	
ACTURUS RADIO TUBE COMPANY	681.918	1930	perfectionnements aux cellules sensibles à l'action de la lumière.	
ACTURUS RADIO TUBE COMPANY	682.682	1930	Cellule photo-électrolytique.	
ACTURUS RADIO TUBE COMPANY	682.683	1930	Perfectionnements aux cellules photo-électrolytiques.	
ADAIR	481.310	1916	Mécanisme d'arrêt automatique de machines parlantes.	
ADAMS	479.671	1916	Perfectionnements dans les accessoires de répétition et d'arrêt pour phonogrammes.	
ADAMS	593.511	1925	Perfectionnements aux diaphragmes des appareils de reproduction ou d'enregistrement des sons.	
ADINE	757.870	1933	Classeur pour disques de phonographe.	
AEOLIAN COMPANY	457.100	1913	Perfectionnements aux appareils de reproduction des sons.	
AEOLIAN COMPANY	592.427	1925	Reproducteur pour machines parlantes.	
AEOLIAN COMPANY (THE -)	435.525	1911	Perfectionnements aux enregistreurs de gramophones et autres machines parlantes.	
AEOLIAN COMPANY (THE -)	551.287	1923	Phonographe ou appareil similaire.	
AEOLIAN COMPANY (THE -)	435.754	1911	Perfectionnements aux instruments musicaux mécaniques.	
AEOLIAN COMPANY (THE -)	481.895	1916	Perfectionnements aux gramophones, aux phonographes et aux instruments analogues enregistrant ou reproduisant le son.	
AEOLIAN COMPANY (THE -)	500.043	1919	Reproducteur universel pour phonographes et appareils similaires.	
AEOLIAN COMPANY (THE -)	511.037	1920	Boîte sonore pour phonographes.	
AEOLIAN COMPANY (THE -)	511.067	1920	Dispositif répéteur pour phonographes.	
AEOLIAN COMPANY (THE -)	511.119	1920	Boîte sonore pour phonographes.	
AEOLIAN COMPANY (THE -)	511.201	1920	Élément d'enregistrement pour phonographes.	
AEOLIAN COMPANY (THE -)	511.610	1920	Machine parlante et piano combinés.	
AEOLIAN COMPANY (THE -)	512.763	1920	Phonographe à pavillon extensible.	
AEOLIAN COMPANY (THE -)	516.715	1920	Arrêt automatique pour phonographes.	
AEROPHONE (SOC. F.C.S.E. AEROPHONE)	544.012	1922	Mode de fabrication de disques pelliculaires inflammables plus spécialement destinés aux phonographes.	
AHEARN	484.950	1917	Dispositif de remise en marche pour machines parlantes.	
AHEARN	494.582	1919	Perfectionnement au mécanisme moteur des phonographes.	
AIGNER	567.541	1923	Méthode et dispositif pour la reproduction de sons sur une plaque sensible à la lumière.	
AIGNER	744.869	1933	Procédé pour améliorer les reproductions acoustiques.	
AIREY	453.224	1913	Perfectionnements apportés aux machines parlantes à disque.	
AKTEBOLAGET FILMFOTOFON	572.854	1924	Récepteur pour vibrations acoustiques.	
AKTEBOLAGET FILMFOTOFON	572.855	1924	Dispositif pour l'enregistrement photographique d'oscillations acoustiques et autres, au moyen d'un miroir et d'un diaphragme.	
AKTEBOLAGET FILMFOTOFON	590.434	1925	Dispositif pour la production d'images acoustiques sur une bande sensible en se servant d'un écran actionné électriquement au moyen des sons et disposé dans le chemin des rayons d'une source lumineuse.	
ALART Société & Co	314.680	1901	Nouveau dispositif de réglage pour diaphragmes de phonographes pouvant s'adapter aux appareils.	

Mise à jour 24 juin 2003

1

Téléchargement libre sur [www.archeophone.org](http://www.archeophone.org)



5 FR.  
PAR MOIS

# Création Fantastique "MUSICA"

30 MOIS  
DE  
CREDIT

Le Nouveau Phonographe "MUSICA" à gros cylindres artistiques moulés réalise SEUL enfin les promesses (vaines jusqu'ici) de tous les modèles offerts aux acheteurs.

N'achetez aucun Phonographe avant d'avoir entendu le MUSICA. Devant la comparaison les autres modèles disparaissent.

Le Phonographe MUSICA perfectionné, modèle 1905, emploie des gros cylindres artistiques moulés d'une perfection absolue et bien supérieurs à tous les cylindres moulés fabriqués jusqu'à ce jour.

Les procédés de fabrication sont en effet absolument nouveaux et nous sommes les premiers au monde à offrir ces cylindres au public pour la vente à crédit. Ces nouveaux cylindres sont pour ainsi dire inusables et incassables.

**ATTENTION!**  
ÉVITEZ les CONTREFAÇONS

Nos gros cylindres artistiques moulés ont une annonce spéciale, ils portent la célèbre marque "DUTRIN", ils sont accompagnés d'étiquettes portant en outre la marque de fabrique déposée "MUSICA". Ne confondez ces cylindres avec aucun autre et refusez rigoureusement tous ceux qui ne portent pas ces indications.

La vogue artistique de ces cylindres est incomparable. APPRE, NOTÉ, FOURNETS, de l'Opéra; SOULACNOX, MURATONS, MINVILLE, de l'Opéra-Comique; LETNER, de la Comédie-Française; CALFAUX, POLIN, BENOIST, FRAGON, DRANEM, CHARLES, D'APRITA, MARCHEL; M<sup>me</sup> TANSEY, TIRPAINZ, MURATONS, tels sont les interprètes principaux qui ont apporté aux cylindres "MUSICA" le concours de leur merveilleux talent. Trois millions de cylindres ont été mis en fabrication. Tout le monde désormais ne voudra plus utiliser que ces admirables cylindres que nous vendons au prix absolument réduit de 2<sup>fr</sup>25 avec un très long crédit alors que dans le commerce, actuellement, les cylindres de ce genre sont vendus 2<sup>fr</sup>50 et même à 3 francs.



15  
CENTIMES  
par  
Jour!

**ATTENTION!**

Ne confondez pas le phonographe "MUSICA" avec les appareils de bazars qui sont offerts tous les jours au public.

Le phonographe "MUSICA" a été construit spécialement pour nous sur des données nouvelles, dans les célèbres usines DUTRIN. Tous les perfectionnements mécaniques résultant de récentes découvertes y ont été apportés: il devance le progrès; c'est un appareil de grand luxe, entièrement caoutchouc, il coûte 22 fr. de plus que les appareils similaires. Nous nous en sommes assurés le monopole pour que SEULS nos souscripteurs possèdent ce Phonographe idéal et sans RIVAL.

Le nouveau dispositif "MUSICA", breveté s. g. d. g., est une merveille dans sa simplicité. Combiné avec le grand pavillon aluminium qui l'accompagne et un diaphragme étudié avec soin, il donne des résultats surprenants, reproduit les nuances les plus délicates de la voix et de la parole, rend le son des instruments avec une fidélité extraordinaire. Une minute d'audition suffit pour reconnaître que tous les autres appareils existant sous le nom de "MUSICA", l'appareil à lui seul est une valeur commerciale de 100 francs. Nous vendons en toute confiance avec

**30 MOIS de CREDIT**  
Le phonographe MUSICA est le seul offert 10 jours à l'essai.

Le phonographe "MUSICA", avec les 50 gros cylindres moulés, est vendu pour le prix total de 150 Francs

**PAYABLES 5 fr. PAR MOIS**  
15 Centimes par Jour

Rien à payer à la commande.  
Rien pour le port qui est franco.  
Rien pour l'emballage qui est gratis.  
Rien pour le retour qui est à nos frais.

Le "MUSICA" est accompagné des accessoires suivants: 50 gros cylindres artistiques enregistrés par des artistes célèbres; Un Dispositif "MUSICA"; Un Diaphragme reproducteur spécial en aluminium et son raccord en caoutchouc; Un Grand pavillon aluminium, 30 centimètres de diamètre; Un Splendide coffret verni pour renfermer l'appareil. 50 étiquettes comportant les titres des cylindres; Une instruction pour le dispositif MUSICA. Un Catalogue comportant le répertoire complet de nos artistes les plus célèbres, pour gros cylindres moulés.

une économie considérable.

Le Phonographe "MUSICA" est le Seul qui soit expédié franco et qui constitue

## LISTE DES 50 GROS CYLINDRES ARTISTIQUES MOULÉS

Tous ces cylindres ont été enregistrés spécialement pour nos souscripteurs par les artistes les plus célèbres du monde: MM. APPRE, NOTÉ, FOURNETS, SOULACNOX, etc., M<sup>me</sup> TANSEY, TIRPAINZ, pour l'Opéra et l'Opéra-comique; MM. MURATONS, LETNER, de la Comédie-Française; et CALFAUX, pour les monologues; MM. FRAGON, MARCHEL, DRANEM, etc., pour la romance et la chansonnette. — Tous les orchestres sont exécutés par les artistes de la Garde Républicaine.

- N° 1. Follie et Paysan, Oudette, etc. . . . . Supré.
- N° 2. Si j'étais Roi, Chevalier, etc. . . . . Anax.
- N° 3. Les Cochons de Corneilles, Fantaisie. . . . . FANACHE.
- N° 4. Le Prologue, Marche du Sacre, etc. . . . . MEXICAINS.

- N° 20, 21, 22. La Mascotte, Quadrille et 3 cylindres.
- N° 23. Berceuse de Jorjette, Solo de violon, par M. FIANCINI, 1<sup>er</sup> Prix de Conservatoire.

- ROMANCES
- N° 36. Quand l'oiseau chante, par SACLACROIX, Quatre Temps.
- N° 37. Le Cor, une chanson de loi, par ARMBRIST, 1<sup>er</sup> de la Galt.
- N° 38. L'Étoile du soir, chant par SACLACROIX.

## N° 1 BULLETIN DE SOUSCRIPTION

A. G. MALEVILLE, Éditeur Libraire,

Veuillez m'expédier le Nouveau Phonographe "MUSICA" Modèle 1905 perfectionné, avec les accessoires et les Cinquante gros-cylindres artistiques au prix de 150 francs, que je m'engage à



# Nouvelle Combinaison CHANTE-CLAIR!

PHONOGRAPHE PERFECTIONNÉ  
ET LA CÉLÈBRE  
COLLECTION DES **50 GROS CYLINDRES**  
ARTISTIQUES MOULÉS MARQUE PATHÉ... 50 CHEFS-D'ŒUVRE

Le gros cylindre artistique moulé marque PATHÉ, c'est la réalité stéréotypée dans un bronze éternel!

L'invention du gros cylindre artistique moulé révolutionne une dernière fois le phonographe. Jusqu'ici les cylindres étaient enregistrés par contact acoustique. Un cylindre en faisait un autre, d'où une perte progressive de vigueur et d'éclat. Aujourd'hui, les artistes créent un moule de bronze exact et fidèle, et, de ce moule immuable, sortent les gros cylindres artistiques, par conséquent chaque gros cylindre artistique moulé constitue un doublement mathématique de la voix de l'artiste et du son de l'orchestre.

Seuls au monde nous pouvons offrir les gros cylindres artistiques moulés de la célèbre marque PATHÉ, au prix de 2 fr. 50 la pièce, avec plusieurs années de crédit.

### Attention aux Contrefaçons

Le gros cylindre artistique moulé est poli à l'intérieur et porte la marque PATHÉ.

Refusez tous les cylindres qui ne portent pas cette marque. Les nouvelles machines CHANTE-CLAIR et les nouveaux gros cylindres artistiques moulés PATHÉ donnent la réalité absolue. C'est le théâtre chez soi.

Plus de force de machine, plus de frottement, pas la moindre intonation étrangère, mais la voix chaude et vibrante de l'artiste, le pur cristal des cantatrices et le son juste des instruments de musique; la force, la vigueur, l'éclat; en un mot, la vérité dans l'art.

Deux minutes d'audition suffisent pour se convaincre de l'incrassante supériorité du CHANTE-CLAIR sur tous les autres systèmes à cylindres et à disques criards et nasillards.

Des faits réels et palpables. Parmi les perfectionnements du CHANTE-CLAIR on remarque l'entraînement automatique du pavillon, les nouveaux ressorts extra-forts, la mise en marche du moteur simultanée avec l'embrayage du chariot; cette précieuse invention supprime toutes les causes de détérioration des cylindres, si fréquentes avec les autres appareils.

Le CHANTE-CLAIR est un phonographe de grand luxe, robuste, élégant, de haute précision, d'une construction mathématique admirable, la perfection au point de vue pratique. Tout ce qui existait avant lui est surpassé, écrasé, annulé à jamais!

Toutes les célébrités du théâtre s'avancent à votre appel! A votre gré, elles vous chament de leurs chants les plus mélodieux, ou bien, dans une envolée tragique, arrachant à leur âme les plus sublimes accents, vous font transpirer à votre

## 5 fr. par mois

Nulle Maison au Monde ne peut fournir l'équivalent de ce que nous offrons ici, ni comme perfectionnement d'appareils et de cylindres, ni comme prix réduits, ni comme conditions de vente et de crédit. Aussi nous avons vendu déjà plus de 70.000 combinaisons de 50 gros cylindres artistiques moulés, des Uniques Pathé. Nous avons mis entre les mains du public français plus de

**3 MILLIONS et DEMI de CYLINDRES!**

Jouer véritablement le Phonographe remplace l'acteur, l'opéra et le concert. C'est un réel idéal. Mentions le centre et de l'artiste.

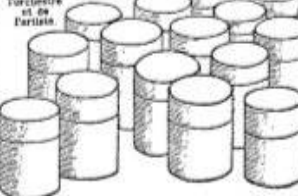

Pas même  
17 Centimes  
PAR JOUR!!

## Ne cherchez pas AUTRE CHOSE!

Le CHANTE-CLAIR est la Perfection des Perfections!!!  
la Merveille des Merveilles!!!



**31 MOIS DE CRÉDIT**

## 8 Jours à l'essai

et FACULTÉ de comparer avec les autres marques.

## 50 GROS CYLINDRES

Remarque les noms et les titres — La célèbre collection des 50 gros cylindres que nous offrons est UNIQUE AU MONDE — Les meilleurs Artistes sont nous-mêmes pilés sur nos Uniques. Aucune autre Maison ne peut offrir un choix semblable d'Artistes en vedette: Alvarez, Vaguet, Delmas, Fournet, Nodé, Affre, Baer, Delina, Tardieu, de Capois, Bayet, Perrier, Jane Mery, Mary-Beyer, de l'Opéra-Comique, Assolant, Vallée, Mercadier, Marchal, Charlier, Dalbert, Berguet, Fragon, Polin, Dranem, Odette Dulac, des Concerts parisiens.

Tous les Chœurs et Solos sont exécutés par les Artistes de l'Opéra et de la Garde Républicaine de Paris.

- |   |   |  |
|---|---|--|
| <p><b>Opéras</b></p> <ol style="list-style-type: none"> <li>1. Faust (Gounod). Salut amoureux chœur et solo. Chanté par Vaguet, de l'Opéra.</li> <li>2. Les Huguenots (Meyerbeer). Bonifacio des Pénitents. Chanté par Texeira, de l'Opéra.</li> <li>3. Robert le Diable (Meyerbeer). Exécution des Armes. Chanté par Aronson.</li> <li>4. Hérodiade (Massenet). Fiancé réprouvé. Chanté par Nodé, de l'Opéra.</li> <li>5. Jocelyn (B. Sardou). Berceuse. Chanté par Vaguet, de l'Opéra.</li> <li>6. Roméo et Juliette (Gounod). Cavalier. Chanté par Aronson, de l'Opéra.</li> <li>7. La Walkyrie (R. Wagner). Chanté du Princesse. Chanté par Alvarez, de l'Opéra.</li> <li>8. Guillaume Tell (Rossini). Air de l'Académie. Chanté par Texeira, de l'Opéra.</li> <li>9. Le roi de Lahore (Massenet). Airs. Chanté par Nodé, de l'Opéra.</li> </ol> <p><b>Opéras-Comiques</b></p> <ol style="list-style-type: none"> <li>10. Lakmé (Léo Delibes). Tu es mon regard secret. Chanté par Baer, de l'Opéra.</li> <li>11. Carmen (Bizet). L'Amour est enfant de Sabir. Chanté par Nodé, de l'Opéra.</li> <li>12. Mireille (Gounod). Airs. Chanté par Jane Mery, de l'Opéra-Comique.</li> </ol> <p><b>Opérettes</b></p> <ol style="list-style-type: none"> <li>13. La Mousmé (Audran). Ces roses de Paradis. Chanté par Baer, de l'Opéra-Comique.</li> </ol> | <ol style="list-style-type: none"> <li>14. Les Cent Vierges (Lecocq). O Paris, qui s'enferme. Chanté par Mary-Beyer, de l'Opéra-Comique.</li> </ol> <p><b>Duos</b></p> <ol style="list-style-type: none"> <li>15. Roméo et Juliette (Gounod). Fragment de l'Acte. Chanté par Vaguet et Jane Mery.</li> <li>16. Mignon (A. Thomas). Duo des Hirondelles. Chanté par Mary-Beyer et Aronson.</li> </ol> <p><b>Trio</b></p> <ol style="list-style-type: none"> <li>17. Faust (Gounod). Trio final. Chanté par Fournet, Vallée, Nodé, Tardieu.</li> </ol> <p><b>Chœur</b></p> <ol style="list-style-type: none"> <li>18. La Marseillaise (Roussi de Fléty).</li> </ol> <p><b>Romances</b></p> <ol style="list-style-type: none"> <li>19. Le Cor, d'Alfred de Vigny. Musique de Faguet. Chanté par Aronson.</li> <li>20. Le Solr. de Gounod. Chanté par Alvarez.</li> <li>21. Veuve sans lésin, de Delaet. Chanté par Vaguet.</li> <li>22. Bientôt des Nuits. Chanté par Mery.</li> <li>23. Si tu n'es pas, Chanté par Aronson.</li> <li>24. Chanson de mouette, par Francis Thoud. Chanté par Perrier.</li> <li>25. Le temps des Cerises. Chanté par Charlier.</li> <li>26. La Vierge à la Crèche. Chanté par Vaguet.</li> </ol> <p><b>Tyrolienne</b></p> <ol style="list-style-type: none"> <li>27. Le Pâtre [des Montagnes]. Chanté par Baer.</li> </ol> | <p><b>Chansonnettes</b></p> <ol style="list-style-type: none"> <li>28. Amour fragile. Chanté par Fournet.</li> <li>29. Situation intéressante. Chanté par Polin.</li> <li>30. Serre tes rangs. Chanté par Charlier.</li> <li>31. Maîtresse chérie. Chanté par Dulac.</li> <li>32. Les Blondes. Chanté par Fournet.</li> <li>33. Un monsieur châtouilleux. Chanté par Nodé.</li> <li>34. Art culinaire. Chanté par Dulac.</li> </ol> <p><b>Orchestre</b></p> <ol style="list-style-type: none"> <li>35. Sambre-et-Meuse (Marché).</li> <li>36. Valse. Fantaisie sur l'opéra Waldteufel.</li> <li>37. — La Fugue (G. Massé).</li> <li>38. Scottish. Le Carillon (Corbin).</li> <li>39. Mazurka. Jalousie et coquette (Corbin).</li> <li>40. Quadrille. Opéra par Edouard Offenbach.</li> <li>41. Polka. Le Retour au Prémontiers Schœffer.</li> </ol> <p><b>Instruments divers</b></p> <ol style="list-style-type: none"> <li>42. Clarinette. Loin de toi.</li> <li>43. Flute. La Flute enchantée.</li> <li>44. Cor de chasse. Menu de Saint-Basile.</li> <li>45. Saxophone. Chanson du Postillon.</li> <li>46. Xylophone. Les Cygnes.</li> <li>47. Deux guitares. Roméo et Juliette.</li> <li>48. Violon. Tous les Matins.</li> </ol> <p><b>Cylindres humoristiques</b></p> <ol style="list-style-type: none"> <li>49. Frères jumeaux Valer.</li> <li>50. Polka des Pipiers.</li> </ol> |
|---|---|--|

veilles et choses d'art, a été composée et enregistrée par les premiers artistes parisiens dont les noms sont trop connus pour qu'il soit utile d'en faire un éloge quelconque.

Nous venons de remettre 2 millions de cylindres au travail aux usines PATHÉ.

ent la réception s'ils ne convenaient pas. Nous répondrons gratuitement à toutes les demandes qui nous seront adressées.

**J. Girard et C<sup>e</sup>**  
46, rue de l'Écluse, PARIS (X<sup>e</sup> arr.)

Musica, n° 13,  
février 1905

# LE DISQUE "PATHE" SUPPRIME L'AIGUILLE

et l'usure qu'elle produit.

La supériorité des Disques Pathé fonctionnant sans aiguille est écrasante. Ils laissent loin derrière eux tous les autres systèmes. L'emploi du Saphir inusable seul peut donner l'absolue vérité de la voix humaine. Quand on a entendu les Disques Pathé il n'est plus possible d'en acheter d'autres.

A TOUS ET PARTOUT  
**8 JOURS**  
à l'ESSAI  
facilité de comparer avec les autres systèmes.

**Le Théâtre chez Soi**  
LES PREMIERS ARTISTES DU MONDE  
Vaguei, Bier, Delna, Afré, Alvarez, Noté,  
Delmas, Renaud, Roussetière, de D'Arès, etc.  
Les plus célèbres artistes se sont engagés à s'enregistrer des disques que pour nous.

**ATTENTION!**  
Les grands Disques PATHÉ donnent les plus longues auditions (jusqu'à 4 minutes).  
Le développement de la ligne d'impression du Disque PATHÉ va jusqu'à 165 centimètres de longueur.

COMPAREZ  
"JUGEZ"



INVENTION NOUVELLE 1907  
Phonographe à Disques PATHÉ  
Diaphragme à membrane de mica indestructible  
et pointe de saphir extra-fin.  
**J. GIRARD & Co**  
Soleils fabricateurs pour le monde entier.

**20 Centimes**  
PAR  
**JOUR**

**6**  
PAR  
**MOIS**  
**30 MOIS**  
DE  
**CRÉDIT**

DISQUE  
**PATHE**

De nouvelles en prodige, nous tenons enfin l'aimée perfectionnée !  
Le Phonographe à disques, le meilleur et le plus pratique, le plus sûr, le seul qui donne le son juste et qui a des limitations indéfinies, nous le livre complètement perfectionné par les inventeurs du Disque Pathé : la suppression de l'aiguille et son remplacement par un saphir inusable, et la révolution extraordinaire d'un immense disque d'une longueur indéfinie.  
Une voix résonnante, la plus belle que l'humanité ait connue, qui se développe dans la mesure parfaite du diamètre de la cassette, pour la partie au-dessous, et tout le monde peut posséder, en toute confiance, le **THÉÂTRE CHEZ SOI**.  
Le nouveau diaphragme Pathé est une œuvre remarquable de précision mécanique, se déplace sans bruit, ne vibre et ne résonne et son saphir ne se use absolument jamais, ce qui nous permet de le faire servir à l'infini. Comme témoignage de la supériorité du saphir sur l'aiguille en acier.  
**LE NOUVEAU DISQUE PATHÉ** est le plus parfait de tous avec les autres disques fonctionnant à l'aiguille métallique qu'il faut remplacer à chaque audition.  
Le disque Pathé est la merveille des merveilles et son prix nous permet de le posséder sans regret.  
Il donne les plus longues et les plus riches auditions à un prix et un coût qui sont incomparables. Son diamètre est de 20 centimètres.  
D'un côté vous pouvez le faire fonctionner sans interruption pendant toute la durée de sa vie, et de l'autre vous pouvez le faire fonctionner à volonté, à l'empire et à l'indiscretion de la voix des merveilleux artistes qui ont enregistré les meilleurs de nos jours.  
**NOUS EN DONNONS LA GARANTIE LA PLUS FORMELLE.**  
Le Disque Pathé a été créé avec un soin d'art remarquable. — C'est le seul qui mette absolument le titre de Disque Artistique. — Enfin, le nouveau Pathé enregistre 20 fois plus de son que les autres disques qui ont été inventés ou construits exclusivement pour lui par tous les artistes qui ont un nom

Almaida Lario et divers Lecteurs, perfectionnés et de nos jours, nous tenons enfin l'aimée perfectionnée !

**Un CREDIT de 30 MOIS**  
c'est-à-dire que nous fournissons immédiatement et sans aucun paiement préalable l'appareil et le collectionneur de disques sur 30 mensualités de 20 centimes par mois, au comptant, et que l'acheteur ne paie que 6 fr. sur deux plaques de garantie (total de 120 francs).

**La COLLECTION des CHEFS-D'ŒUVRES ARTISTIQUES**

- LISTE des 40 MORCEAUX choisis.**  
**OPÉRAS - OPÉRAS-COMIQUES.**  
1. Roméo et Juliette (Carosini) par Alvarez et D'Arès.  
2. Mercedès dans le rôle, chanté par Noté, de l'Opéra.  
3. Tannhäuser (Renaud) de l'Opéra, par Alvarez, de l'Opéra.  
4. Faust (Delna) de l'Opéra, chanté par Alvarez, de l'Opéra.  
5. Soupe d'une Nuit d'Elle (Renaud) par Alvarez, de l'Opéra.  
6. Le Roi de Thulé (Afré) chanté par Alvarez, de l'Opéra.  
7. Carmen (Afré) chanté par Alvarez, de l'Opéra.  
8. Faust (Delna) chanté par Alvarez, de l'Opéra.  
**ROMANES - CHANSONNETS - GRANDS AIRS.**  
9. C'est mon ami, chanté par Alvarez, de l'Opéra.  
10. Les Talons (Afré), chanté par Alvarez, de l'Opéra.  
11. O' sabbat, chanté par Alvarez, de l'Opéra.  
12. Les Trois Noces, chanté par Alvarez, de l'Opéra.  
13. Quand l'éclaircie vient, chanté par Alvarez, de l'Opéra.  
14. C'est d'Amour, chanté par Alvarez, de l'Opéra.  
15. Garde ton cœur, Mademoiselle (Renaud) par Alvarez.  
16. Le premier Lecteur, par Alvarez, de l'Opéra.  
17. Chanson pour Jean, chanté par Alvarez, de l'Opéra.  
18. Le Clairon de l'Armée, chanté par Alvarez, de l'Opéra.  
19. Les Larmes de la Vie, par Alvarez, de l'Opéra.  
20. A propos de la Femme et l'Éclair, chanté par Alvarez.

21. Pour les Bains (Péris) Orchestre.  
22. Inconnus (Péris), Orchestre.  
23. Max (Péris), Orchestre.  
24. Royal Carriage (Péris), Orchestre.  
25. Orchestre aux Bains (Péris), Orchestre.  
26. Cloches de Mal (Péris) aux Bains (Péris), Orchestre.  
27. Quatre Chansons (Péris), Orchestre.  
28. Orchestre aux Bains (Péris) et P. Aguirre, Orchestre.  
29. Orchestre aux Bains (Péris) et P. Aguirre, Orchestre.  
30. Sérénade (Péris) et Noté.  
31. Comédie (Péris) et Noté.  
32. Carillon (Péris) et Noté.  
**Le redoutable et grand - Les quinzaines sont présentées par la poste sans frais pour l'acheteur.**  
**Nous vendons en confiance.**  
**Rien à payer d'avance.**  
L'appareil et les disques sont garantis tels qu'ils sont annoncés, ils peuvent être rendus dans les huit jours qui suivent la réception s'ils ne conviennent pas.  
**J. GIRARD & Co**  
46, Rue de Valenciennes, PARIS (3<sup>e</sup> Arr.).  
MAGASINS DE VENTE et d'AUDITIONS : 47, Rue d'Enghien.

**91 BULLETIN DE SOUSCRIPTION**  
Je souscris, en vertu de la loi sur le Crédit, à M. J. GIRARD & Co, 46, Rue de Valenciennes, PARIS (3<sup>e</sup> Arr.), un abonnement à l'essai de 8 jours, sans aucun paiement d'avance, pour la réception de 20 disques double face, aux conditions annoncées, sans être tenu de payer plus de 6 fr. sur deux plaques de garantie et à l'expiration de 30 jours, sans aucun paiement d'avance.  
Fait à \_\_\_\_\_ le \_\_\_\_\_ 1907

Musica,  
janvier 1907

# LE DISQUE "PATHÉ" SUPPRIME L'AIGUILLE et l'usure qu'elle produit.

La supériorité des Disques Pathé fonctionnant SANS AIGUILLE est écrasante. Ils laissent loin derrière eux tous les autres systèmes. L'emploi du SAPHIR inusable seul peut donner l'absolue vérité de la voix humaine. Quand on a entendu les Disques Pathé il n'est plus possible d'en acheter d'autres.

A TOUS ET PARTOUT  
**8 Jours à l'Essai**

Faculté de comparer avec les autres systèmes.

**Le Théâtre chez Soi**

Nouveauté Sensationnelle :  
Chants accompagnés par l'Orchestre complet.

**INVENTION NOUVELLE**  
Diaphragme à Membrane de mica indestructible et pointe de saphir extra-fin.

**GIRARD & BOITTE**  
Seuls Concessionnaires pour la Vente à termes.

Collection Formidable et Sublime  
de **130 MORCEAUX**

Le Disque Pathé se présente en quatre diamètres différents, savoir 17 c/m (1.25); 21 c/m (2 fr.), 23 c/m (5 fr.); 50 c/m (16 fr.)

L'ampleur de la sonorité et la beauté de l'expression augmentent avec le diamètre du disque.

**D**e prodiges en prodiges, nous tenons enfin l'ultime perfection!

Le Phonographe à disques, le meilleur, vient d'être complètement métamorphosé par les merveilleuses inventions Pathé : La suppression de l'aiguille et son remplacement par un saphir doux, extra-fin, et la création sensationnelle d'un nouveau disque d'une incomparable perfection.

Le nouveau diaphragme Pathé est une pièce remarquable de précision mécanique, sa plaque vibrante, en mica, est éternelle et son saphir fin est non seulement inusable par lui-même, mais il n'altère jamais le disque à l'usage. Comme rendement, la supériorité du Saphir sur l'aiguille est écrasante.

Le disque Pathé est la merveille des merveilles, d'un éclat sans pareil et d'une force d'intonation prodigieuse, il rend la voix humaine fidèlement et la musique au ton juste. Il a la force, la puissance et le modelé de l'orchestre, la netteté, l'ampleur et la délicatesse de la voix des mer-

## DERNIÈRE INVENTION!

Les disques et les diaphragmes à aiguilles sont vaincus! Tout le monde exige les merveilleux disques Pathé et chacun fait remplacer son diaphragme à aiguilles, désagréable, agaçant et démodé par le diaphragme à saphir, inusable, toujours prêt à fonctionner et qui donne des résultats tenant positivement du prodige!

Adaptation instantanée et sans frais. Nous nous mettons à la disposition de tous les possesseurs de machines parlantes à disques pour perfectionner leur instrument et le mettre au niveau de la science actuelle. Révolution radicale dans l'art de la reproduction de la musique et du chant.

**30 MOIS de CRÉDIT**  
**6 fr. par MOIS**

Les Disques Pathé donnent les plus longues auditions.

Les Conquêtes de la Science

Le cylindre de cire a été abandonné pour le disque à aiguilles qui a été abandonné, à son tour, pour le disque à saphir, supprimant l'usure, donnant le ton juste et le souffle vibrant de la voix humaine.

Attention aux grossières imitations!

Comparez la longueur de l'audition, la maîtrise du chant et le détail des accompagnements.



soires, pour le prix extraordinairement réduit de 180 francs, payables avec

**un CRÉDIT de 30 MOIS**

c'est-à-dire que nous fournissons immédiatement et sans aucun paiement préalable l'appareil et la collection des disques, le tout au grand complet, et que l'acheteur ne paie que 6 fr. par mois jusqu'à complète libération du prix total de 180 francs.

L'emballage est gratuit. — Les quittances sont présentées par la poste et sans frais pour l'acheteur.

**Nous vendons en confiance. — Rien à payer d'avance. — Fourniture immédiate.**

L'appareil et les disques peuvent être rendus dans les huit jours s'ils ne convenaient pas.

**GIRARD & BOITTE**, 46, Rue de l'Echiquier, Paris (X<sup>e</sup> arr.).

Supplément de  
*Je sais tout*, 15  
juillet 1909.

Vente de  
matériel Pathé  
par Girard et  
Boitte, maison  
spécialiste de la  
vente à crédit.



17020

402 + 2

THE NATIONAL PHONOGRAPH CO., ORANGE, N.J., U.S.A.



TRADE MARK  
Thomas A Edison



MAISON DE LA BONNE PRESSE



PARIS

PARIS

1928

Saison

Rue Bayard

Rue Bayard

N°

**CYLINDRES PATHÉ**  
GRAND PRIX Paris 1900

**N° 1340**

**LE NIL**

(Xavier Leroux)

MÉLODIE

Chanté par **M<sup>lle</sup> MARY BOYER**

de l'Opéra-Comique

accompagné au piano et au violon :

au violon par **M. SOUDAN**

violon-soliste de l'Opéra-Comique

**20**

GRAND PRIX  
N°  
Chanté  
LE NIL

Mademoiselle Georgette Delmarès dans sa Daimler

Monsieur DUTREUX, Paris

INTERNATIONAL ZONOPHORE COMPANY

FRENCH BARITONE

Le Chauffeur d'automobile (avec moteur et batterie) Monsieur DUTREUX No. X-82009

RÉGINA BADET

Mlle LUCY BADET

Jane MARNAC et Charles LAMY

33, rue Bergère, Paris

PERRUQUES ARTISTIQUES POUR DAMES

INTERNATIONAL TALKING MACHINE CO. ODEON

L'AMATEUR EXPLORATEUR Avec accompagnement d'Orchestre M. PAUL LACK de la Comédie Française

13, Rue Saint-Georges

LACTO-PHOSPHATE

VIN

P

es! Anémies!

ÉNERGIQUE ANTISEPTIQUE URINAIRE

D'HALES





Mademoiselle Georgette Delmarès, dans sa Daimler



Monsieur DUTREUX, Paris



Forçants de l'automobile, Palais, autre deux spectacles fit sur les rues assésinant New-York de grandes ran tou'es.



RÉGINA BADET.

DISQUE ZONOPHON

**INTERNATIONAL ZONOPHON COMPANY**

FRENCH BARITONE

Le Chauffeur d'automobile  
(avec cornet et sifflets)  
Monsieur Dutreux  
Bruxelles.  
No. X-82009.



Mlle LUCY MAREIL.



Mlle BLANCHE DE MARGNY.



JANE MARNAC et CHARLES LAMY.





Mademoiselle Georgette Delmarès, dans sa Daimier



Monsieur DUTREUX, Paris

Personne de l'automobile, Polaire, entre deux spectacles fit sur les roues assésissant New-York de grandes riantes.



RÉGINA BADET.



Mlle LUCY MAREIL



M<sup>lle</sup> BLANCHE DE AAF-GOUR.



JANE MARNAC et CHARLES LAMY.



Mlle Madge Lauzy de l'Athénée,



M<sup>lle</sup> Varna



M<sup>lle</sup> Maubs, 1<sup>er</sup> accessit de comédie.



Mme Anna Held



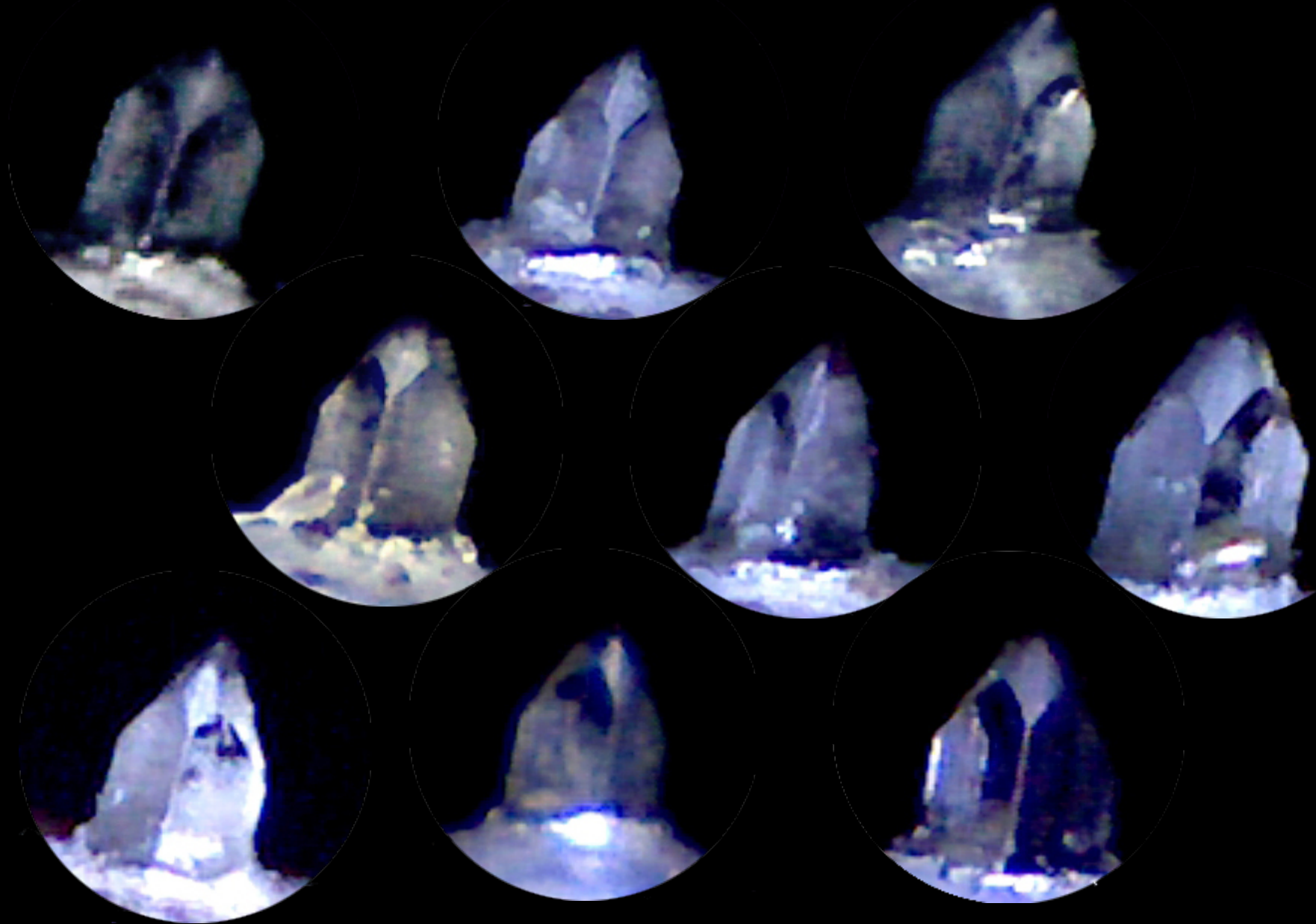

Diamants de lecture, de  $2/1000^{\text{e}}$  de pouce à  $4/1000^{\text{e}}$  de pouce de rayon (environ 50 à 100  $\mu\text{m}$ )





ntes d'Hoffmann—Lé  
("Il était une fois à la cour  
chanté par  
MONSIEUR MARC  
de l'Opéra Comique & Le

L'ÉDITION



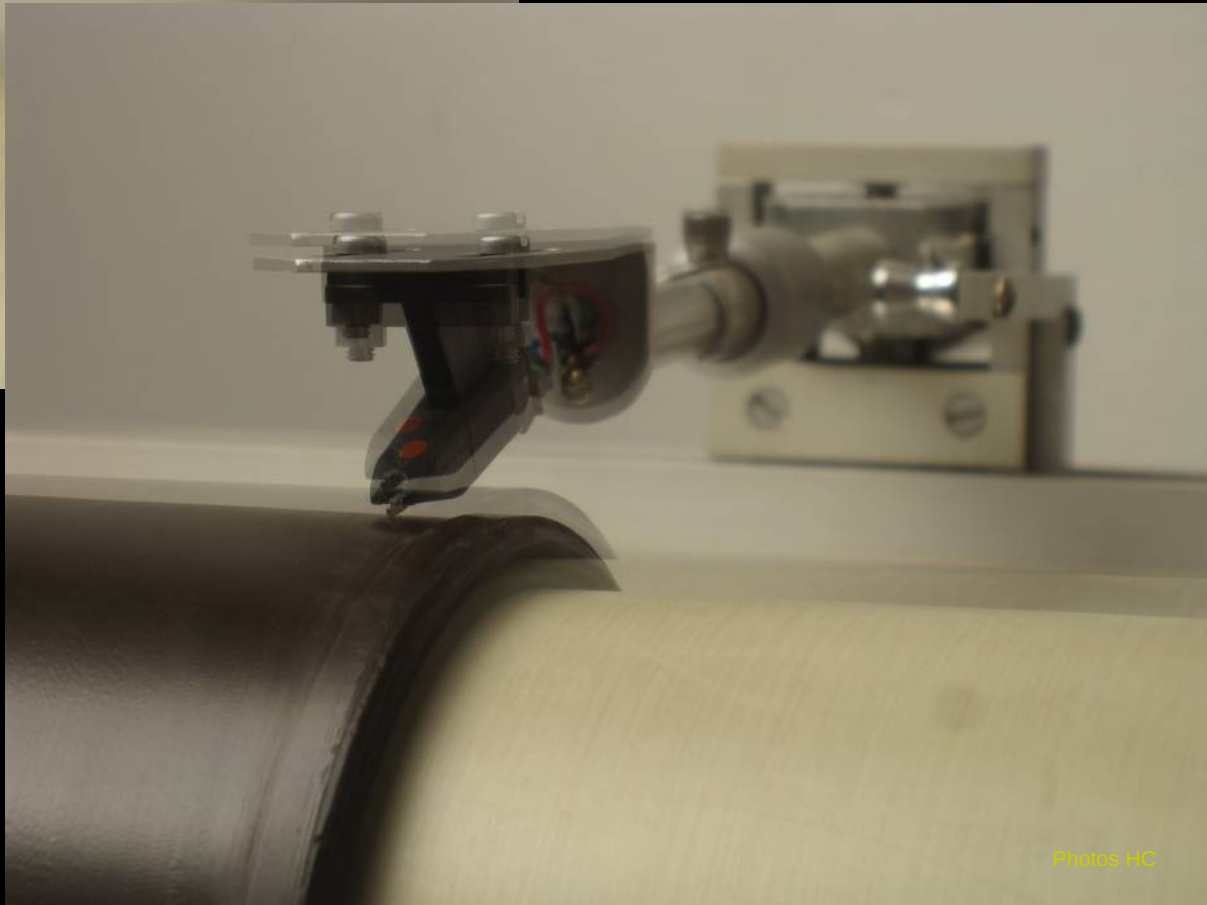
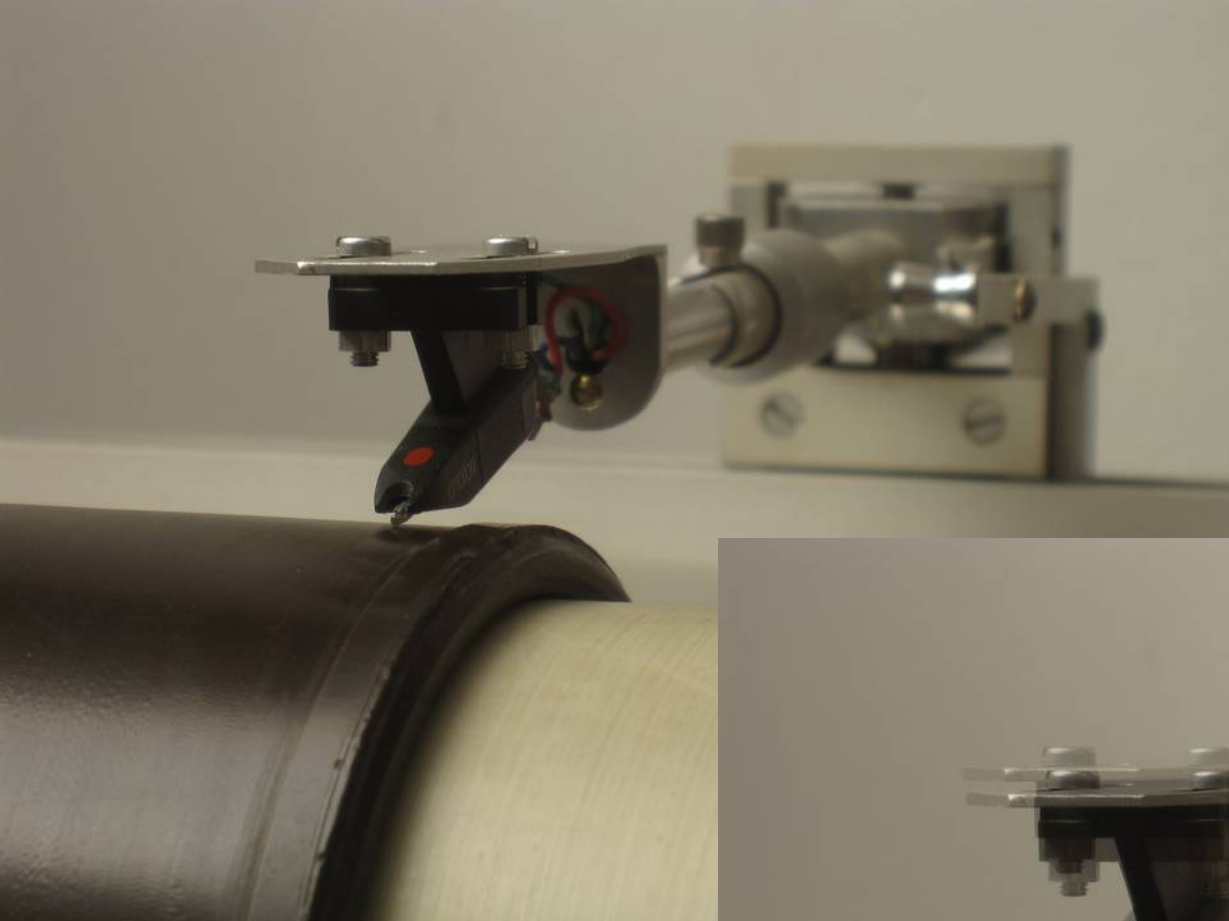

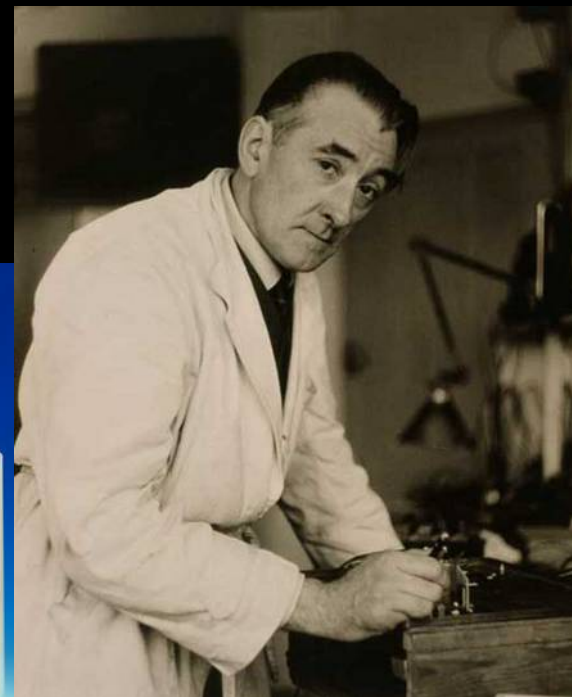

Photo HC





[www.archeophone.org](http://www.archeophone.org)



Pierre Clément (1906-1970)  
dans son atelier parisien



L'archéophone en 2000



Platine Clément A1B en 1969



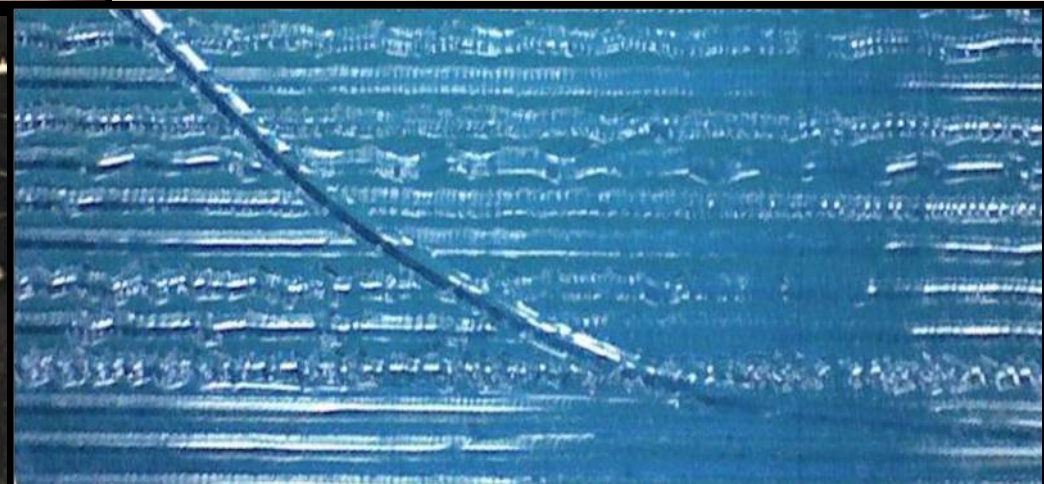
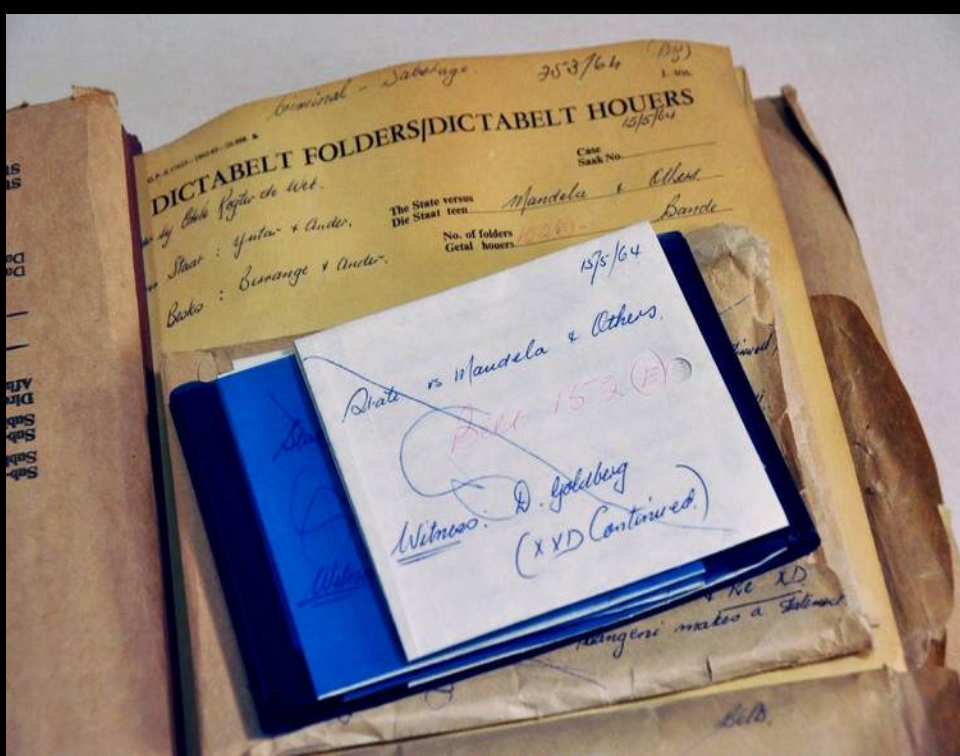

Édouard-Léon Scott de Martinville, planche n°8 (1861)  
 Manuscrit conservé à l'Académie des Sciences.  
 Photo (détail) : [www.firstsounds.org](http://www.firstsounds.org)

Sillon rayé d'un dictabelt du procès de Rivonia (1963-1964)  
 Nelson Mandela, *Statement from the dock*, 20 April 1964.  
 Coll. NARSSA, photo HC.

DICTABELT RECORD

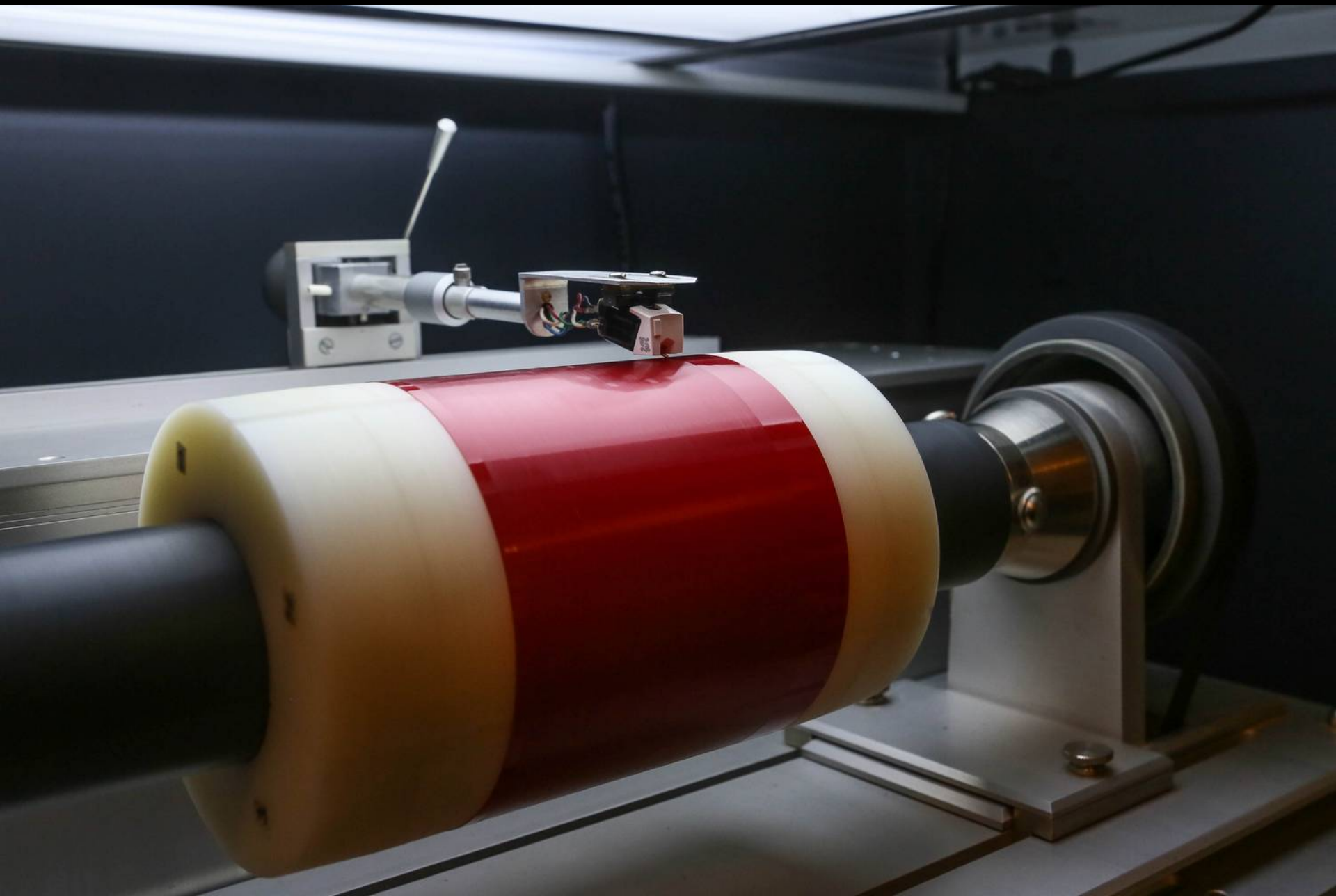



Détail d'un cahier des Dictabelts du procès de Rivonia

# WWW.PHONOBASE.ORG

Gomme-laque, celluloïd et vieilles cires : disques et cylindres de la Belle Époque en ligne - Mozilla Firefox

Fichier Édition Affichage Historique Marque-pages Outils Aide

Gomme-laque, celluloïd et vieil... +

www.phonobase.org/index.php?recherche=advanced&langue=fr

Google

**Recherche avancée**    **Recherche tout champ**    **Nouvelle recherche**    **Page d'accueil**

Titre :

Compositeur(s) et-ou auteur(s) :

Interprète(s) :

Qualité(s) ou établissement d'exercice :

Année d'enregistrement :

Instruments :

Marque de fabrique, label :

Format :

**Recherche avancée**    **Recherche tout champ**    **Nouvelle recherche**    **Page d'accueil**

Recherche tout champ

Recherche avancée

Nouvelle recherche

Page d'accueil

Tout champ :

patchwork

Y'en a !

[Retour au tableau des résultats](#)

51 résultats trouvés

◀ 1 11 51 51 ▶

Titre :	<a href="#">Dances espagnoles, opus 12, n° 1 et 4</a>
Compositeur(s) et-ou auteur(s) :	<a href="#">Moszkowski, Moritz</a>
Interprète(s) :	<a href="#">Madame de Saint Pé ; Monsieur L. Serez</a>
Fichier audio :	<a href="#">Cliquez pour écouter</a>
Photo(s) :	
Support d'enregistrement :	Disque
Format :	<a href="#">27 cm aiguille (enregistrement acoustique)</a>
Lieu d'enregistrement :	Paris, France
Marque de fabrique, label :	<a href="#">Aérophone</a>
Numéro de catalogue :	1005
Date de l'enregistrement :	1910
Instruments :	<a href="#">piano à quatre mains</a>
État :	Exc++
Vitesse (tours/minute) :	72,6
Matériel employé au transfert :	Garrard 401 SME 3012, pointe 3.3ET sur Stanton, Elberg MD12 : courbe flat, passe bas 5.5kHz, Cedar X declick, de crackle, de hiss
Date du transfert :	07-06-2011
Commentaires :	Pochette en patchwork



[Vers les pages de l'Archéophone](#)

[Accès à la base de données](#)

[In English](#)

## Phonobase : disques et cylindres de la Belle époque en ligne

De la cire, du celluloïd, de la gomme-laque

### ► La Phonobase sur Europeana Radio :

Une partie des métadonnées de la Phonobase a été agrégée au projet [Europeana Sounds](#) qui rassemble un très grand nombre de ressources sonores en ligne. Vous pouvez également écouter de façon aléatoire les contenus de la Phonobase au moyen de l'outil [Europeana Radio](#) :

powered by europeana

Genres Institutions

- Bibliothèque Medem - Maison de la Culture Yiddish
- Cluj County Centre for the Preservation and Promotion of Traditional Culture
- CNRS-LARHRA-Phonobase**
- Comhantas Traditional Music Archive
- Internet Archive
- Irish Traditional Music Archive
- LMTA (DIZI)
- Music Library of Greece of The Friends of Music Society
- National Library of Latvia

0:00 0:00







# PHONO MUSEUM PARIS

140 ANS D'HISTOIRE SONORE

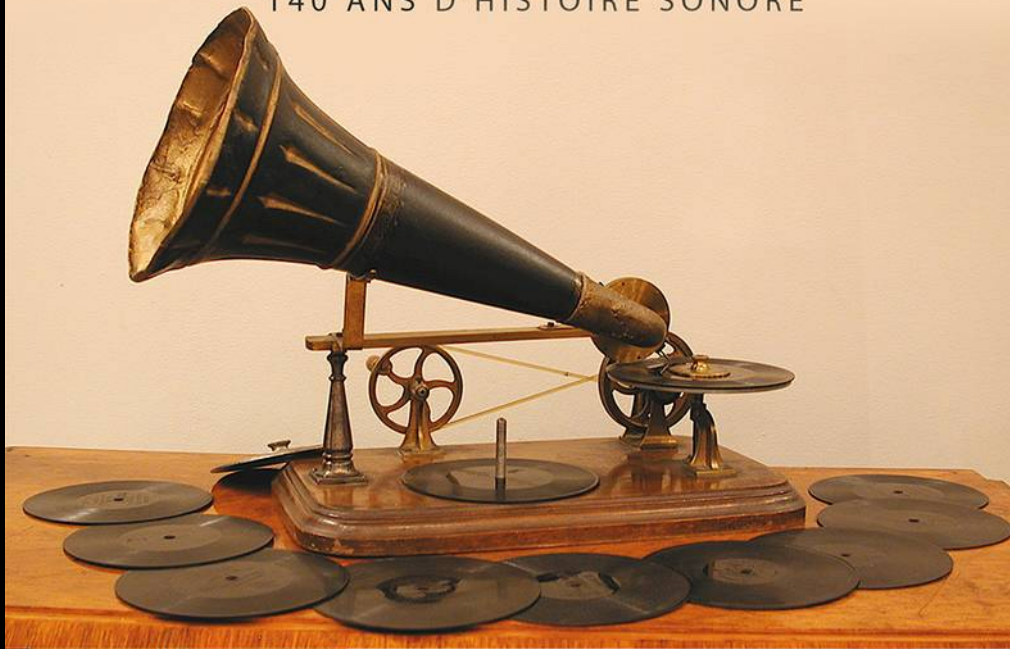

[www.phonomuseum.fr](http://www.phonomuseum.fr)





Envoi du PHONO-CINÉMA-THÉÂTRE  
Rue de Paris — Exposition de 1900  
PARIS

11  
M. Hely Meyer  
Pourquoi garder ton coque!



[WWW.PHONOMUSEUM.FR](http://WWW.PHONOMUSEUM.FR)

[WWW.ARCHEOPHONE.ORG](http://WWW.ARCHEOPHONE.ORG)

[WWW.PHONOBASE.ORG](http://WWW.PHONOBASE.ORG)

*Phonobase*

**[www.archeophone.org/varia/20171213.pdf](http://www.archeophone.org/varia/20171213.pdf)**